



New Live Mobilité
2 rue de Soufflenheim F 67660 BETSCHDORF
+33 (0)3 88 94 20 99 – www.newlive.fr – info@newlive.fr



Magix 2

Manuel d'utilisation

Fauteuil roulant électrique

N° de série :

Date d'achat :

Votre spécialiste

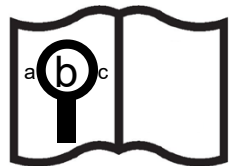

Si vous souffrez de déficience visuelle, ce document peut être consulté en format PDF sur www.newlive.fr

Chère Utilisatrice, Cher Utilisateur,

Nous vous remercions de la confiance que vous nous accordez en optant pour le Magix 2. Ce fauteuil roulant électrique de conception innovante à six roues motrices est né de l'expérience vécue d'utilisateurs pour répondre aux mieux à leurs besoins.

A l'intérieur, son faible encombrement et le „tour sur soi-même“ vous permet d'accéder facilement aux endroits exigus tels que salle de bains, ascenseurs, etc.

A l'extérieur, les 6 roues motrices vous apportent une motricité optimale dans les montées, les descentes, les routes mouillées et les franchissements d'obstacles (trottoirs). Vous pouvez rouler, freiner et franchir les obstacles de façon sûre et agréable.

Pour une fiabilité optimale, le Magix 2 est équipé de courroies de transmission au carbone qui nécessitent aucun entretien. Contrairement à des courroies traditionnelles plus fragiles et plus contraignantes en maintenance, cette technologie est cependant moins silencieuse et un léger ronflement causé par la dureté des courroies peut être audible pendant le roulage.

Nous espérons que ce fauteuil roulant vous apportera beaucoup de satisfaction et contribuera à augmenter significativement votre indépendance et votre liberté de déplacement.

Le Magix 2 sera votre fidèle compagnon pour longtemps si quelques règles élémentaires concernant son utilisation sont respectées. Prenez soin de votre fauteuil, il vous le rendra en contribuant quotidiennement à votre autonomie. Adaptez votre conduite aux situations et au monde qui vous entoure, prenez connaissance et respectez les préconisations de ce manuel.

Entretenez votre fauteuil

- Gardez votre fauteuil propre
- Faites réviser votre fauteuil au moins une fois par an par votre revendeur
- Effectuez les vérifications quotidiennes et hebdomadaires décrites aux chapitres 12.1 et 12.2

Surveillez la pression des pneus et la propreté des roues omnidirectionnelles

- La bonne pression des pneus garantira une performance optimale de votre fauteuil (2.8 à 3 bars)
- Avec des pneus sous-gonflés, les risques de crevaisons sont accrus et la distance parcourue par le fauteuil est réduite
- S'il y en a, retirer les gravillons coincés dans les roues avant ou arrière qui nuisent au confort et peuvent causer des dommages
- Reportez-vous au chapitre 16.1 pour obtenir de plus amples informations.

Avertissements concernant l'eau

- Ne roulez jamais dans les eaux de rivière, de ruisseau ou de mer (ni les douches et les saunas !)
- Le Joystick n'est pas étanche, protégez-le avec un sachet imperméable en cas de conduite sous la pluie
- Si votre fauteuil est mouillé, laissez-le sécher dans un endroit chaud

Prenez soin de votre batterie

La batterie est un élément essentiel et onéreux du fauteuil

- Rechargez-la complètement chaque jour
- Rechargez votre batterie si vous envisagez d'entreposer votre fauteuil pendant une période prolongée, et rechargez-la une fois par trimestre
- Utilisez exclusivement le chargeur fourni par NEW LIVE Mobilité pour batterie au Lithium
- Reportez-vous au chapitre 15 et 16 pour obtenir de plus amples informations

Importance de la sécurité

- Ne vous déplacez jamais seul lorsque vous empruntez un itinéraire inconnu et/ou sans habitations
- Communiquez toujours à quelqu'un votre itinéraire
- Si possible, munissez-vous de votre téléphone et utilisez les applications de géolocalisation

Directives techniques et de sécurité pour les utilisateurs



Lisez attentivement le mode d'emploi et respectez les directives de sécurité avant de mettre en service votre fauteuil roulant. La version la plus récente de ce manuel est téléchargeable sur www.newlive.fr



Directives

Les directives suivantes servent aussi bien à la sécurité personnelle des utilisateurs qu'à la sécurité du produit et son entourage.



Mises en garde :

1. Le poids maximum utilisateur de 140 Kg est le poids maximum transportable par le fauteuil. Le poids d'éventuels bagages tels que sac à main ou autres, réduit d'autant le poids maximum de la personne qui utilise le fauteuil.
2. Danger de blessures par l'enroulement de vêtements !
3. Il est interdit d'accrocher des objets à l'arrière du dossier ou du fauteuil, risque de basculement
4. Danger de blessures par écrasement, poser toujours les pieds sur la/les palettes avant de mettre en marche le fauteuil !
5. Il est interdit de se mettre debout sur la(les) palette(s) repose pieds si elle(s) ne repose(nt) pas au sol. Risque de détérioration du fauteuil avec danger de blessures par chute ou basculement !
6. Ne pas faire de rotations sur place sur de la pelouse. Risque d'arrachement de l'herbe et risque de détérioration du fauteuil.
7. Les terrains meubles doivent être évités (sable fin, boue etc..). Danger d'embourbement et /ou de basculement et détérioration du fauteuil.
8. Le fauteuil roulant ne peut pas être utilisé dans des escaliers, risque de basculement et blessures graves et irréversibles.

9. Rien ne doit entraver la rotation du fauteuil. Risque de détérioration du fauteuil et de son environnement en cas de blocage contre des éléments externes.
10. Rouler sur des clous, des pointes ou des objets tranchants peut causer des crevaisons et endommager les bandages, risque d'immobilisation du fauteuil roulant.
11. Lorsqu'une LED clignote ou une tortue orange s'affiche (hauteur d'assise au-dessus de 57 cm), le fauteuil roulant doit être utilisé que sur un terrain horizontal et il est interdit de franchir des obstacles ou descendre un trottoir. Danger de basculement
12. Ne pas se déplacer avec le fauteuil, dans des endroits perdus ou sur des terrains délicats, ou par des températures supérieures à +40° ou inférieures à -15°, ni dans des grandes flaques d'eau, sans la présence d'une tierce personne pouvant venir en aide en cas d'embourbement ou de panne.
13. Si le fauteuil roulant doit être utilisé sous la pluie il faut impérativement recouvrir l'élément de commande avec un sachet imperméable. Risque de panne due à l'humidité !
14. Ne pas éteindre l'élément de commande pendant que le fauteuil est en mouvement. Danger de blessures par chute et écrasement !
15. Ne pas placer les mains aux endroits marqués d'un triangle jaune, et jamais sous la plaque d'assise. Danger de blessures avec risque de cisaillement des doigts !
16. Le fauteuil roulant ne doit pas être soulevé au dossier, aux repose-bras, protège-vêtements ou le(les) repose-jambes/pieds !
17. La surface des composants de votre fauteuil peut chauffer si ce dernier est exposé à des sources de chaleur comme le soleil. Le contact avec des surfaces très chaudes peut entraîner des brûlures corporelles !
18. Pour garantir la conformité et la sécurité du produit, seules les pièces détachées d'origine New Live Mobilité sont autorisées
19. En cas de voyage dans un véhicule, l'utilisation d'un appui-tête fourni par NEW LIVE Mobilité et autorisé pour le transport en voiture est obligatoire, ainsi qu'une ceinture de sécurité 3 points fixée dans le véhicule. La ceinture de retenue du fauteuil roulant ne doit pas être utilisée pour les déplacements en voiture !

20. Pour des raisons de sécurité il est obligatoire de respecter les relations définies entre le poids de l'utilisateur et le réglage minimum de la profondeur d'assise
21. Les plaques d'assise latérales ne doivent pas dépasser de plus de 13 cm la plaque centrale ce qui équivaut à une largeur d'assise maximum de 56 cm
22. Avant de rabattre l'accoudoir il faut impérativement vérifier que rien n'entrave son pivotement. Danger de blessures et de cisaillement au niveau de la charnière de l'accoudoir !
23. Si le Magix 2 est utilisé comme siège dans un véhicule avec un système d'attache 4 points, la distance de l'avant de la plaque d'assise à l'avant des protège-vêtements sur lesquels sont fixés les points d'ancrage ne doit pas être supérieure à 6 cm. Voir chapitre 19.5.1
24. Si les protège-vêtements sont utilisés comme aide aux transferts, ils ne doivent pas dépasser l'avant de l'assise et la charge d'appui ne doit pas être supérieure à 80 kg. Danger de chute et de blessures.
25. Si le fauteuil est utilisé comme siège passager ou siège conducteur dans une voiture, l'utilisation d'un appui-tête fourni par NEW LIVE Mobilité et autorisé pour le transport en voiture est obligatoire.
26. L'appui-tête doit être réglé à la hauteur des oreilles de l'utilisateur. En cas de collision, un mauvais réglage de l'appui-tête peut entraîner des blessures graves et irréversibles.
27. L'activation du repose jambes électrique à l'aide du joystick comporte des risques de pincement. Soyez attentif en veillant à ce qu'aucun objet ne se coince entre des pièces mobiles. Risque de blessure grave !
28. Ne jamais conduire le fauteuil avec une palette posée au sol, risque de détérioration du fauteuil et risque de dégradation du revêtement du sol.
29. Ne placez jamais d'objets dans l'espace occupé par le système d'élévation. Veillez à ce que personne, en particulier des enfants, n'aient les pieds, les mains ou d'autres parties du corps en dessous de l'assise !

30. Si vous ne voyez pas sous l'assise, tournez le fauteuil roulant une fois sur son axe avant d'abaisser l'assise, pour vous assurer que personne ne se trouve dans la zone de danger !
31. Il faut prendre soins de ne pas coincer de câble électrique lors du pliage et remise en place du dossier et vérifier que les vis papillon sont bien serrées avant d'utiliser le fauteuil. Risque de détérioration du fauteuil et de blessures.
32. Pour le transport assurez-vous que le véhicule est équipé de points d'encrages normalisés. Lors des déplacements le fauteuil doit toujours être attaché au véhicule aux 4 points d'ancrage du fauteuil. Danger d'écrasement et de blessures irréversibles en cas d'accident.
33. Danger de blessures par chute et écrasement ! Il faut obligatoirement éteindre la commande électrique avant de s'installer ou de sortir du fauteuil et vérifier que les moteurs ne sont pas débrayés. Le fauteuil ne doit pas être en roues libres !
34. Pour les transferts nécessitant plus de 80 kg de charge sur le protège vêtement, il faut impérativement reposer l'extrémité extérieure du protège vêtement sur le point de transfert ou utiliser une planche de transfert.
35. Si vous ne disposez pas d'une force musculaire et/ou d'un équilibre suffisant, faites impérativement appel à d'autres personnes pour vous aider à effectuer le transfert.
36. Quand les moteurs sont débrayés les freins sont inactifs. Il y a danger d'un roulement involontaire du fauteuil ! Ne jamais mettre le fauteuil en mode roue libre sans être accompagné et dans une pente ou une côte. Risque de perte de contrôle et blessures graves. Ne jamais monter ou descendre du fauteuil lorsqu'il est en mode roue libre. Il pourrait se déplacer avec risque de chute !
37. Les premiers exercices doivent se faire en présence d'un accompagnateur et à vitesse réduite, jusqu'à ce que l'on s'habitue au fauteuil roulant électrique. Pour l'apprentissage du franchissement d'obstacles la présence d'un accompagnateur ayant la capacité de retenir le fauteuil roulant en cas de basculement est obligatoire !
38. Il faut tenir compte que la distance d'arrêt est plus longue dans une en pente en décente que sur le plat !
39. Pour franchir les obstacles de plus de 5 cm de hauteur, le réglage de l'angle d'inclinaison de l'assise doit être inférieur à 10° et l'angle du dossier inférieur à 100° par rapport à la plaque d'assise.

40. Pour monter et descendre des pentes supérieures à 6° et pour franchir des obstacles d'une hauteur supérieure à 12 cm, la présence d'un accompagnateur ayant la capacité de retenir le fauteuil roulant en cas de basculement est obligatoire !
41. La descente des obstacles doit se faire à vitesse réduite, avec le siège en position basse. Ne jamais descendre un obstacle vers l'avant avec l'assise inclinée vers l'avant, risque de basculement et de chute.
42. Ne jamais franchir un obstacle de plus de 5 cm de hauteur sans avoir marqué un arrêt avec les roues avant au contact de l'obstacle. Risque d'éclatement des roues et immobilisation du fauteuil roulant.
43. Lors des déplacements à l'extérieur, surveillez régulièrement la charge des batteries et assurez-vous d'avoir toujours assez de réserve pour le trajet de retour. Au besoin, réduisez votre déplacement pour ne pas tomber en panne de batteries.
44. Pour raison de sécurité, quittez toujours le fauteuil et contrôlez qu'il est éteint avant de le mettre en charge.
45. Si un problème de chargement se manifeste suite à des batteries trop déchargées ou vieilles, veuillez en informer immédiatement votre revendeur afin d'éviter une défaillance éventuelle du fauteuil roulant.
46. Il est interdit d'utiliser un autre chargeur que celui fourni avec le Magix2. Risque de défaillance de la batterie pouvant entraîner un incendie. Un dommage causé par l'utilisation d'un autre chargeur n'est pas couvert par la garantie. Veuillez-vous procurer un chargeur exclusivement d'origine New Live Mobilité auprès de votre revendeur (coordonnées voir première page)
47. Le chargeur branché doit toujours recevoir assez d'air au niveau des lamelles de refroidissement. Le chargeur branché ne doit pas être recouvert, ni placé dans une boîte ou à proximité d'une source de chaleur. Danger de surchauffe et risque d'incendie.
48. Pour des raisons de sécurité il est interdit d'utiliser des batteries à acide liquide sur le fauteuil roulant !
49. Seul le chargeur spécifique pour batterie au Lithium livré avec le fauteuil peut être utilisé pour recharger la batterie du Magix 2
50. Le Magix 2 ne peut pas être transporté avec sa batterie dans un avion transportant des passagers ! Il faut prévoir l'envoi de la batterie séparément par un moyen et étiquetage adapté aux batteries au Lithium.
51. Ne jamais soulever la batterie par une seule poignée, risque de blessures par écrasement et détérioration de la batterie.

52. Lors du remplacement des batteries il faut vérifier que le branchement des câbles correspond au schéma de câblage.
53. Après un accès à la batterie à l'aide de la sangle de déverrouillage, il faut vérifier avant l'utilisation du fauteuil que l'axe du vérin est bien verrouillé. Risque de chute et blessures graves.
54. Ne jamais utiliser une batterie fissurée ou endommagée par un choc. Risque d'un défaut électronique interne pouvant provoquer un incendie
55. Il est interdit de remplacer un fusible sans en informer le revendeur et sans son autorisation. Risque de détériorations des parties électriques et/ou électroniques du fauteuil roulant, et risques d'incendie.
56. Il est interdit de nettoyer le fauteuil roulant avec un appareil à haute pression ou au tuyau d'arrosage !
57. Ne pas utiliser de dissolvant, d'eau de Javel, d'abrasifs, de détergents synthétiques, de cirage ou d'aérosols. Il est possible d'utiliser des désinfectants à base d'alcool en les diluant de la façon indiquée par le fabricant. Assurez-vous que les surfaces sont rincées avec de l'eau propre et entièrement séchées.
58. Si un objet (gravillon, morceau de bois, etc.) ou de la saleté se coince entre les roulettes des roues, retirez-le au plus vite. Des objets ou de la saleté dans les roues peut occasionner une cassure et immobiliser le fauteuil roulant.
59. Pour le transport du fauteuil il faut s'assurer que le système d'attache du véhicule pour le fauteuil roulant est dimensionné pour un fauteuil d'un poids de 140 kg. (Poids à vide du Magix 2, 130 à 140 kg)
60. Pour tout transport et déplacement à bord d'une voiture la fixation du fauteuil roulant est obligatoire. Il est interdit de fixer le fauteuil roulant dans un véhicule autrement que par les points d'attaches ou station d'arrimage préconisés par New Live. Danger d'arrachement pouvant provoquer de graves blessures ou entraîner la mort en cas d'accident de la circulation !
61. Si le fauteuil est utilisé comme siège passager ou siège conducteur dans une voiture, il faut obligatoirement mettre le siège en position horizontale et abaisser sa hauteur jusqu'aux butées basse et éteindre la commande du fauteuil roulant avant d'attacher la ceinture 3 point obligatoire de la voiture.

62. Si le fauteuil est utilisé comme siège passager ou siège conducteur dans une voiture, l'utilisation d'un appui-tête fourni par NEW LIVE Mobilité et autorisé pour le transport en voiture est obligatoire, ainsi qu'une ceinture de sécurité 3 points fixée dans le véhicule. La ceinture de retenue du fauteuil roulant ne doit pas être utilisée pour les déplacements en voiture !
63. L'appui-tête doit être réglé à la hauteur des oreilles de l'utilisateur. En cas de collision, un mauvais réglage de l'appui-tête peut entraîner des blessures graves et irréversibles.
64. Pour le transport, dans la mesure du possible, il est préférable d'installer l'utilisateur de fauteuil roulant sur un siège du véhicule et de ranger le fauteuil dans le coffre.
65. Pendant le transport dans un véhicule, il faut retirer tous les composants additionnels et amovibles du fauteuil roulant, tel que tablettes thérapeutiques, cannes etc...
66. Aucune modification ou substitution ne doit être apportée aux points d'ancrage ou aux composants structurels du fauteuil sans avoir préalablement demandé l'avis du fabricant.
67. En cas d'accident ou d'impact, il convient de faire inspecter le fauteuil par un revendeur NEW LIVE Mobilité avant de le réutiliser.
68. Pour le transport dans un véhicule, avec un système d'arrimage 4 points, les angles d'inclinaison des sangles d'arrimage doivent se situer dans les plages préconisées au paragraphe 19.5.2
69. Pour le transport dans un véhicule, avec un système d'arrimage 4 points, il faut obligatoirement utiliser la ceinture de retenue 3 points du véhicule et la mettre selon les instructions du paragraphe 19.5.3. Il ne faut jamais utiliser la ceinture ou autre système de retenue fixé au fauteuil roulant pour le transport.
70. Pour le transport dans un véhicule, il faut s'assurer que le véhicule et le système d'arrimage pour le fauteuil roulant remplit toutes les exigences requises pour un fauteuil d'un poids de 140 kg. (Poids à vide du Magix 2, 130 à 140 kg suivant options)
71. Ne pas débrailer les moteurs du fauteuil roulant pendant le transport dans un véhicule
72. Pour le transport, l'assise du fauteuil roulant doit être en position horizontale et abaissée jusqu'en butée basse avant d'attacher le fauteuil roulant et de positionner la ceinture de retenue 3 points du véhicule.

73. Lorsque le fauteuil est attaché dans le véhicule, les angles d'inclinaison des sangles d'arrimage et de la ceinture de retenue 3 points du véhicule doivent se situer dans les plages préconisées
74. Le système d'arrimage DAHL n'est utilisable que sur les véhicules agréés par DAHL ENGINEERING.
75. La station d'arrimage DAHL doit être montée par du personnel autorisé et qualifié d'une entreprise d'adaptation de véhicule agréée ! Un défaut de montage peut entraîner des blessures grave et irréversibles.
76. Il ne faut pas circuler avec le véhicule si l'ancrage du fauteuil n'est pas verrouillé et si la Led verte n'est pas allumée. Risque de blessures grave et irréversibles en cas d'accident.
77. Une fois le fauteuil verrouillé dans le véhicule, il faut obligatoirement placer l'assise à l'horizontale et abaisser le lift en butée basse avant de positionner la ceinture de retenue 3 points du véhicule.
78. Avec la station d'arrimage Dahl, il faut obligatoirement utiliser la ceinture de retenue 3 points du véhicule et la mettre selon les instructions de la section 19.6.1. Il ne faut jamais utiliser la ceinture ou autre système de retenue fixé au fauteuil roulant pour le transport.
79. En cas d'échec de verrouillage ou de déverrouillage, contactez l'entreprise de véhicule adapté qui a fixé la station d'arrimage dans votre véhicule. Seul des personnes autorisées et qualifiées peuvent intervenir sur le dispositif d'arrimage DAHL.
80. Avec l'utilisation de rampes double rails, il faut s'assurer qu'elles soient suffisamment larges et situées sous les roulettes anti-bascules. Danger de basculement si les roulettes ne peuvent pas prendre appui sur les rampes !
81. Il est fortement déconseillé d'utiliser des rampes amovibles pour faire monter un fauteuil roulant avec son utilisateur dans un véhicule.

Tout incident grave survenu en lien avec le MAGIX II doit être notifié auprès de New Live Mobilité et de l'autorité compétente de l'Etat Membre de votre lieu de résidence.

Table des matières

1	Directives générales	15
1.1	Plaque d'identification et signalétiques sur le Magix 2	15
1.2	Utilisateur.....	17
1.3	Utilisation du fauteuil roulant.....	18
1.4	Environnement d'utilisation	19
1.5	Elément de commande.....	21
1.6	Coupure de l'élément de commande	21
1.7	Champs électromagnétiques	21
1.8	Risques de pincement et de cisaillement	22
1.9	Risque de brûlures	22
2	Conditions de garantie.....	23
3	Durée de vie	24
4	Livraison / pièces d'usure et pièces détachées.....	24
5	Accessoires et équipements spéciaux	25
6	Réglages du siège	26
6.1	Profondeur de l'assise.....	27
6.2	Largeur de la plaque d'assise	28
6.3	Accoudoirs.....	29
6.3.1	Réglage de la hauteur des accoudoirs :	29
6.3.2	Réglage de l'inclinaison des accoudoirs.....	30
6.3.3	Réglage en profondeur et en largeur des manchettes des accoudoirs	30
6.4	Protège-vêtements	31
6.5	Appui-tête	32
6.6	Repose-pieds/jambes.....	33
6.6.1	Réglage de l'angle de la ou des potences repose-pieds	33
6.6.2	Réglages de la palette ou des palettes repose-pieds et des repose-mollets.....	33
6.6.3	Repose-jambes électrique (suivant version).....	35
6.7	Hauteur de l'assise.....	36

6.8	Inclinaison de l'assise	36
6.9	Inclinaison du dossier.....	36
6.10	Basculement du dossier (optionnel).....	37
7	Éléments de commande	38
7.1	Élément de commande R-Net CJSM-LED	38
7.2	Élément de commande R-Net CJSM-SW.....	41
7.3	Élément de commande R-Net CJSM2	44
8	Transferts	45
8.1	Transfert latéral	45
8.2	Transfert frontal.....	46
9	Pousser en roues libres	47
10	Eclairage	48
11	Garnitures du siège et du dossier	48
12	Contrôles avant utilisation	48
12.1	Contrôles quotidiens.....	48
12.2	Contrôles hebdomadaires.....	49
13	Conduite du fauteuil roulant.....	49
13.1	Franchissement d'obstacles.....	51
14	Autonomie du fauteuil et indicateur de charge.....	52
15	Chargeur.....	53
16	Batteries et fusibles	54
16.1	Batteries.....	54
16.1.1	Remplacement de la batterie	55
16.1.2	Recyclage de la batterie	61
16.2	Fusible principal	61
17	Nettoyage et désinfection.....	62
18	Entretien	63

18.1	Pneus et bandages	63
19	Transport du fauteuil dans la voiture	64
19.1	Récapitulatif des normes applicables	64
19.2	Transport du fauteuil dans un véhicule et conditions de sécurité	65
19.3	Conditions de transport	66
19.4	Ceinture de sécurité.....	68
19.5	Utilisation du système de fixation 4 points avec sangles d'arrimage	69
19.5.1	Points d'ancrage du système de fixation 4 points	69
19.5.2	Angles préconisés des sangles d'arrimage.....	70
19.5.3	Positionnement du dispositif de retenue des occupants à 3 points lorsqu'il est utilisé avec un système d'arrimage à 4 points de type sangle	70
19.6	Utilisation du système de fixation station d'accueil DAHL	72
19.6.1	Positionnement du dispositif de retenue des occupants lorsqu'il est utilisé avec les systèmes d'arrimage Dahl uniquement	73
19.6.2	Contenu des kits stations d'accueil DAHL	74
19.6.3	Montage de la plaque de verrouillage DAHL sur le dessous du fauteuil roulant Magix2.....	75
19.6.4	Procédure de verrouillage.....	76
19.6.5	Procédure de déverrouillage.....	77
19.6.6	Déverrouillage manuel en cas de panne électrique ou accident :.....	78
19.7	Passager ayant un poids inférieur à 22 kg	79
19.8	Utilisation de rampes de chargement.....	79
20	Recyclage.....	79
21	Identification d'erreurs	80
21.1	Tableau d'erreurs du fauteuil roulant.....	80
21.2	Tableau codes d'erreurs de la commande R-Net- CJSM-SW et CJSM2	81
21.3	Tableau codes d'erreurs de la commande CJSM-LED	82
21.4	Tableau codes d'erreurs du chargeur	82
22	Données techniques.....	83

1 Directives générales







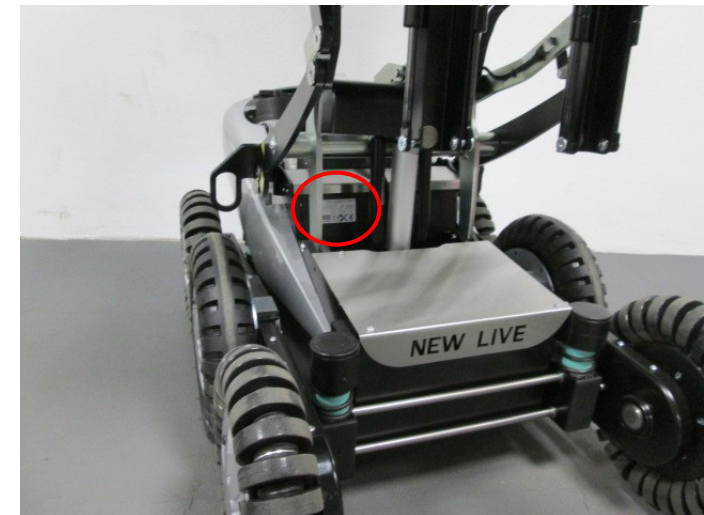
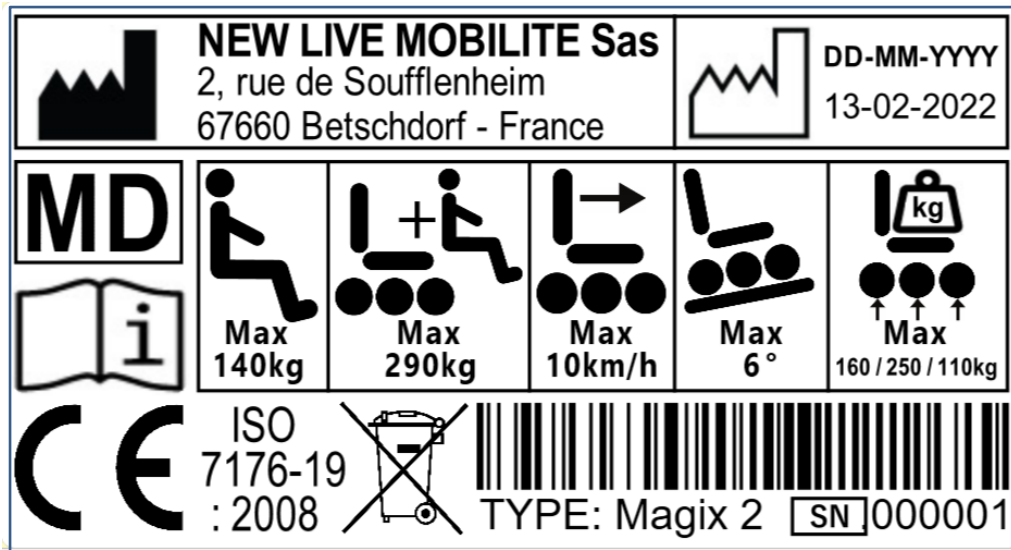









**La société NEW LIVE Mobilité décline toute responsabilité ou garantie pour toutes tentatives ne tenant pas compte des conditions mentionnées dans ce manuel et causant des dégâts occasionnels au fauteuil roulant, à son utilisateur ou à son entourage !
La société NEW LIVE Mobilité a la possibilité de choisir un tribunal en cas de nécessité.**

1.1 Plaque d'identification et signalétiques sur le Magix 2

La plaque d'identification de fauteuil est sa carte d'identité. Elle est collée sur le châssis à l'avant de la batterie.



Note : La plaque d'identification et les signalétiques collées sur le fauteuil sont des informations importantes à respecter par l'utilisateur et toutes les personnes ayant accès au fauteuil.

Signalétique de sécurité		Signalétique informative	
	Poids maximal autorisé de l'utilisateur = 140 kg	TYPE	Modele du fauteuil
	Poids maximale autorisé, total fauteuil + utilisateur = 290 kg		Numéro de série du fauteuil
	Vitesse maximale du fauteuil (peut-être inférieure suivant motorisation) = 10 km/h		Nom et adresse du fabricant
	Pente maximale de sécurité. Dépend su réglage du fauteuil roulant, de la posture et des capacités physiques de l'utilisateur = 6°		Date de fabrication
	Charge maximale par essieu : Arrière= 160 kg Central= 250 kg Avant= 110 kg		Signifie Dispositif Médical
	Prendre connaissance des informations du manuel d'utilisation		Doit être recyclé conformément aux règles nationales en vigueurs
	Zone de risque de blessure par pincement	ISO 7176-19	Crash Testé selon la norme ISO 7176-19
	Points d'encrage pour arrimer le fauteuil avec un système 4 points dans un véhicule		Marquage CE
	Ne pas soulever le fauteuil au dossier, aux reposes bras, protège-vêtements ni aux repose-jambes/pieds		Débrayage et embrayage moteur

1.2 Utilisateur

Le Magix 2 est un fauteuil roulant autonome propulsé par des moteurs électriques. Il est utilisé à des fins médicales pour permettre à des personnes à mobilité réduite, ayant les capacités requises, de gagner en autonomie.

Indications :

Le Magix 2 peut être utilisé par les personnes qui ne peuvent pas marcher ou dont la mobilité est limitée en raison de :

- Paralysie
- Amputation ou déformation de membre inférieur
- Contractures ou blessures articulaires
- Des maladies telles que les déficiences musculaires, cardiaques, circulatoires, les troubles de l'équilibre, etc.

Contre-indications :

Le fauteuil roulant ne doit pas être utilisé en cas de :

- Capacités cognitives insuffisantes
- Trouble de la perception
- Incapacité de s'asseoir
- Poids de l'utilisateur supérieur à 140 kg

Mise en garde :



Le poids maximum utilisateur de 140 Kg est le poids maximum transportable par le fauteuil. Le poids d'éventuels bagages tels que sac à main ou autres, réduit d'autant le poids maximum de la personne qui utilise le fauteuil.

1.3 Utilisation du fauteuil roulant

Le fauteuil roulant ne doit transporter que son utilisateur. Il est interdit à toute personne tierce, de jouer avec le fauteuil roulant de façon inappropriée (p.ex. enfants) ou encore de monter sur le/les repose-pieds, l'arrière du fauteuil, les roues ou les garde-boue. Les vêtements, sacs ou autres ne doivent pas pendre et doivent être fixés au fauteuil roulant avec une distance de sécurité suffisante jusqu'aux roues et autres parties mobiles.

Il est interdit d'accrocher des objets (ex. sac) à l'arrière du dossier ou à l'arrière du fauteuil. Le poids supplémentaire pourrait faire basculer le fauteuil vers l'arrière lors d'une montée ou lors d'un franchissement d'obstacle.

Il faut toujours poser les pieds sur le/les repose pieds avant de mettre le fauteuil en marche, risques de blessures par écrasement lors des déplacements du fauteuil ! Il est interdit de se mettre debout sur la(les) palette repose pieds si elle(s) ne repose pas au sol. Risque de détérioration du fauteuil avec danger de blessures par chute ou basculement !

Des adaptations des paramètres de conduite peuvent être exécutées par votre revendeur (uniquement). Les conduites inadéquates peuvent être dangereuses. Tous les Magix 2 sont munis au moment de leur mise en vente, de paramètres de conduite standards qui ne représente aucun danger pour le conducteur. Pour toutes modifications des paramètres, veuillez prendre contact avec votre revendeur (coordonnées en page1).

Mise en garde :



Danger de blessures par l'enroulement de vêtements !



Il est interdit d'accrocher des objets à l'arrière du dossier ou du fauteuil, risque de basculement !



Danger de blessures par écrasement, poser toujours les pieds sur la/les palettes avant de mettre en marche le fauteuil !



Il est interdit de se mettre debout sur la(les) palette repose pieds si elle(s) ne repose pas au sol. Risque de détérioration du fauteuil avec danger de blessures par chute ou basculement !

1.4 Environnement d'utilisation

Le fauteuil roulant Magix 2 est un fauteuil à usage intérieur et extérieur, c'est un fauteuil tout-chemin, mais pas tout-terrain.

- Le fauteuil peut être utilisé sur des terrains durs comme les routes et chemins. Il peut être utilisé sur une pelouse sèche et tondue en évitant toutefois de faire des rotations sur place (effet chenilles, avec arrachement de l'herbe et risque de détérioration du fauteuil). Les terrains meubles doivent être évités (sable fin, boue, bac de gravillons, pelouse humide, etc.). Risque d'embourbement, de basculement et de détérioration du fauteuil. Les trajets et particulièrement les virages en pente abrupte peuvent être dangereux (danger de renversement !). La pente maximale de sécurité de 6° doit être respectée à vitesse maximale et le poids maximal de l'utilisateur ne doit pas dépasser 140 kg. A vitesse réduite (inférieure à 5 km/h) une pente de 6 à 10° peut être montée et descendue
- Le fauteuil roulant ne peut pas être utilisé dans des escaliers, risque de basculement et blessures graves et irréversibles.
- Le fauteuil roulant doit être utilisé dans des endroits adaptés à son gabarit et rien ne doit entraver sa rotation, risque de détérioration du fauteuil et de son environnement en cas de blocage contre des éléments externes.
- Rouler sur des clous, des pointes ou des objets tranchants peut causer des crevaisons, endommager les bandages et immobiliser le fauteuil roulant.
- Lorsque sur l'élément de commande une LED clignote ou une tortue orange s'affiche (hauteur d'assise au-dessus de 57 cm), il faut conduire le fauteuil roulant que sur un terrain horizontal et il est interdit de franchir des obstacles ou descendre un trottoir. Danger de basculement.
- Les températures supérieures à +40°C et inférieures à -15°C peuvent nuire au fonctionnement permanent du fauteuil roulant. S'il est utilisé par de telles températures, sa sécurité ne peut pas être garantie et des dysfonctionnements éventuels ne sont pas à exclure. Ces températures sont autorisées en cas d'entreposage, lors d'un envoi ou sur de courts trajets.
- Une humidité de l'air élevée nuit particulièrement aux composants électroniques (commande). Il en résulte de l'eau condensée qui peut apparaître lorsque le fauteuil roulant est souvent exposé à des changements de température. C'est pourquoi il faut éviter d'exposer le fauteuil roulant en marche à une humidité de l'air très élevée (p.ex. des vacances en régions humides). Les flaques d'eau plus profondes que 6 cm doivent être détournées. Si on ne peut pas les éviter (eau à hauteur des batteries), des dysfonctionnements ne peuvent pas être exclus. Pour cette raison, il faut arrêter le fauteuil roulant à la première occasion et prévenir le revendeur immédiatement.
- Si le fauteuil roulant doit être utilisé sous la pluie il faut recouvrir l'élément de commande avec un sachet imperméable. Risque de panne due à l'humidité !

Mise en garde :



Ne pas faire de rotations sur place sur de la pelouse. Risque d'arrachement de l'herbe et risque de détérioration du fauteuil.



Les terrains meubles doivent être évités (sable fin, boue etc..). Danger d'embourbement et /ou de basculement et détérioration du fauteuil.



Le fauteuil roulant ne peut pas être utilisé dans des escaliers, risque de basculement et blessures graves et irréversibles.



Rien ne doit entraver la rotation du fauteuil. Risque de détérioration du fauteuil et de son environnement en cas de blocage contre des éléments externes.



Rouler sur des clous, des pointes ou des objets tranchants peut causer des crevaisons et endommager les bandages, risque d'immobilisation du fauteuil roulant.



Lorsqu'une LED clignote ou une tortue orange s'affiche (hauteur d'assise au-dessus de 57 cm), le fauteuil roulant doit être utilisé que sur un terrain horizontal et il est interdit de franchir des obstacles ou descendre un trottoir. Danger de basculement.



Ne pas se déplacer avec le fauteuil, dans des endroits perdus et/ou des terrains délicats, ou par des températures supérieures à +40° ou inférieures à -15°, ni dans des grandes flaques d'eau, sans la présence d'une tierce personne pouvant venir en aide en cas d'immobilisation du fauteuil ou de panne.



Si le fauteuil roulant doit être utilisé sous la pluie il faut impérativement recouvrir l'élément de commande avec un sachet imperméable. Risque de panne due à l'humidité !

1.5 Élément de commande

La commande du fauteuil roulant n'a pas besoin d'entretien. Toute tentative d'ouverture des composants électriques ou électroniques (élément de commande, actionneur, boîtier électronique, etc.) est défendue.

Dès le moindre doute au bon fonctionnement du fauteuil roulant, le revendeur doit en être informé immédiatement et le fauteuil ne doit plus être utilisé entre-temps.

Pour toute signalisation particulière d'un problème, le revendeur doit en être informé immédiatement. Il sera capable de le réparer avec en main les documents de service et/ou l'assistance d'un technicien NEW LIVE Mobilité. Il est déconseillé d'utiliser un fauteuil roulant qui a une commande défectueuse.

1.6 Coupure de l'élément de commande

La coupure de l'élément de commande durant le roulement cause un arrêt inattendu du fauteuil roulant. Cela peut entraîner, le cas échéant, la chute de conducteur. Le joystick doit être relâché et le fauteuil roulant doit être à l'arrêt avant d'éteindre l'élément de commande.

Mise en garde :



Danger de blessures par chute et écrasement ! Ne pas éteindre l'élément de commande pendant que le fauteuil est en mouvement.

1.7 Champs électromagnétiques

Ce fauteuil électrique a été testé avec succès, conformément à des normes internationales, quant à sa compatibilité électromagnétique. Les champs électromagnétiques intenses qui sont engendrés par des appareils radiants à une certaine proximité, (p.ex. grandes installations émettrices) peuvent provoquer des dérangements sur le Magix 2.

1.8 Risques de pincement et de cisaillement



Il y a risque de pincement et de cisaillement des doigts aux endroits suivants :

- Support des repose-bras et de l'élément de commande, parallélogramme
- Mécanisme des repose-jambes
- Mécanisme de levée et d'inclinaison de l'assise
- Tous les mécanismes se situant sous la plaque d'assise

**Ne pas placer les mains aux endroits marqués par ce triangle, et jamais sous la plaque d'assise.
Danger de blessures avec risque de cisaillement des doigts !**



Le fauteuil roulant ne doit pas être soulevé au dossier, aux repose-bras, protège-vêtements ni aux repose-jambes/pieds !

1.9 Risque de brûlures



La surface des composants de votre fauteuil peut chauffer si ce dernier est exposé à des sources de chaleur comme le soleil. Le contact avec des surfaces très chaudes peut entraîner des brûlures corporelles !

2 Conditions de garantie

L'offre des garanties suivantes prend effet à partir de la date de livraison départ usine :

- Pièces électriques et électroniques (par ex. commande/vérins/moteurs) : 2 ans
- Pièces mécaniques (défauts de matériel et de fabrication) : 2 ans
- Batterie au Lithium (capacité 70%) : 3 ans

La garantie s'applique seulement au remplacement gratuit des pièces ayant un défaut de fabrication. Le temps de travail effectué est à la charge du revendeur. Les pièces de rechange redeviennent la propriété de la Société NEW LIVE Mobilité.

D'autres revendications sont exclues, en particulier celles concernant des réductions, des indemnités ou des réhabilitations.

Les demandes de garantie sont à faire au revendeur qui a vendu ce fauteuil roulant (coordonnées voir première page).

Exclusion de garantie

Les dommages suivants sont exclus de la garantie :

- Les dommages qui n'ont pas été immédiatement déclarés à NEW LIVE Mobilité
- Les dommages causés par des abus, une utilisation inadéquate, un entretien ou un contrôle insuffisant
- Les dommages causés par l'inobservation du mode d'emploi, (p.ex. branchement inadéquat du chargeur, non-respect des préconisations de charge des batteries, etc.)
- Les dommages pouvant résulter de modifications du produit
- Les dommages pouvant résulter de la non-utilisation des pièces de rechange d'origine NEW LIVE Mobilité ou des accessoires originaux NEW LIVE Mobilité, ainsi qu'un montage inadéquat

Les pièces d'usure tels que, pneus, galets des roues, garnitures de freins, courroies dentées, balais moteur, revêtement du siège et du dossier, etc. sont également exclus de la garantie.

NEW LIVE Mobilité s'accorde le droit de refuser des exigences possibles de garantie après une vérification détaillée.

3 Durée de vie

NEW LIVE Mobilité estime la durée de vie pour ce produit à 5 ans, à condition que :

- Le fauteuil roulant soit utilisé en stricte conformité avec l'usage auquel il est destiné tel qu'il est décrit dans le présent document.
- Toutes les exigences en matière d'entretien et de service soient satisfaites.

La durée de vie estimée peut être dépassée si le produit est utilisé avec soin et correctement entretenu, à condition que les progrès techniques et scientifiques n'entraînent pas de limitations techniques.

La durée de vie peut également être considérablement réduite en cas d'utilisation extrême ou incorrecte.

Le fait que nous estimons la durée de vie de ce produit ne constitue pas une garantie supplémentaire.

4 Livraison / pièces d'usure et pièces détachées

La livraison et la mise en service du fauteuil roulant électrique avec les réglages de l'assise, se fait uniquement par le revendeur. La livraison doit comporter les éléments suivants :

- Fauteuil en ordre de marche avec l'assise réglée à la taille de l'utilisateur (équipé des éventuelles options selon commande)
- Un repose tête avec sa fixation
- Une ceinture de retenue au niveau de la taille (ou harnais)
- Un élévateur de siège électrique
- Un kit éclairage route
- Un chargeur de batteries pour branchement au réseau 100 à 240 v.
- Une Notice d'utilisation

Vous pouvez commander les pièces d'usure et de rechange auprès de votre revendeur (coordonnées voir la première page).

Mise en garde :



Pour garantir la conformité et la sécurité du produit, seules les pièces détachées d'origine New Live Mobilité sont autorisées.

5 Accessoires et équipements spéciaux

Pour tout accessoire ou équipement spécial, votre revendeur se tient à votre disposition pour les informations adéquates (coordonnées voir première page).

Notes : Le fauteuil est équipé d'un appui-tête obligatoire lors des voyages dans un véhicule. Pour votre sécurité le fauteuil est équipé d'une ceinture de retenue. Il est fortement recommandé de porter la ceinture de retenue qui assure un soutien stable en cas de descente ou de freinage brusque. Toutefois la ceinture de retenue du fauteuil ne doit pas être utilisée lors des déplacements en voiture et ne remplace pas la ceinture de sécurité 3 points obligatoire dans les voitures !

Mise en garde :



En cas de voyage dans un véhicule, l'utilisation d'un appui-tête fourni par NEW LIVE Mobilité et autorisé pour le transport en voiture est obligatoire, ainsi qu'une ceinture de sécurité 3 points fixée dans le véhicule. La ceinture de retenue du fauteuil roulant ne doit pas être utilisée pour les déplacements en voiture !

6 Réglages du siège

Le fauteuil roulant Magix 2 vous offre une multitude de possibilités de réglages afin que vous puissiez trouver la position d'assise et de conduite idéale.

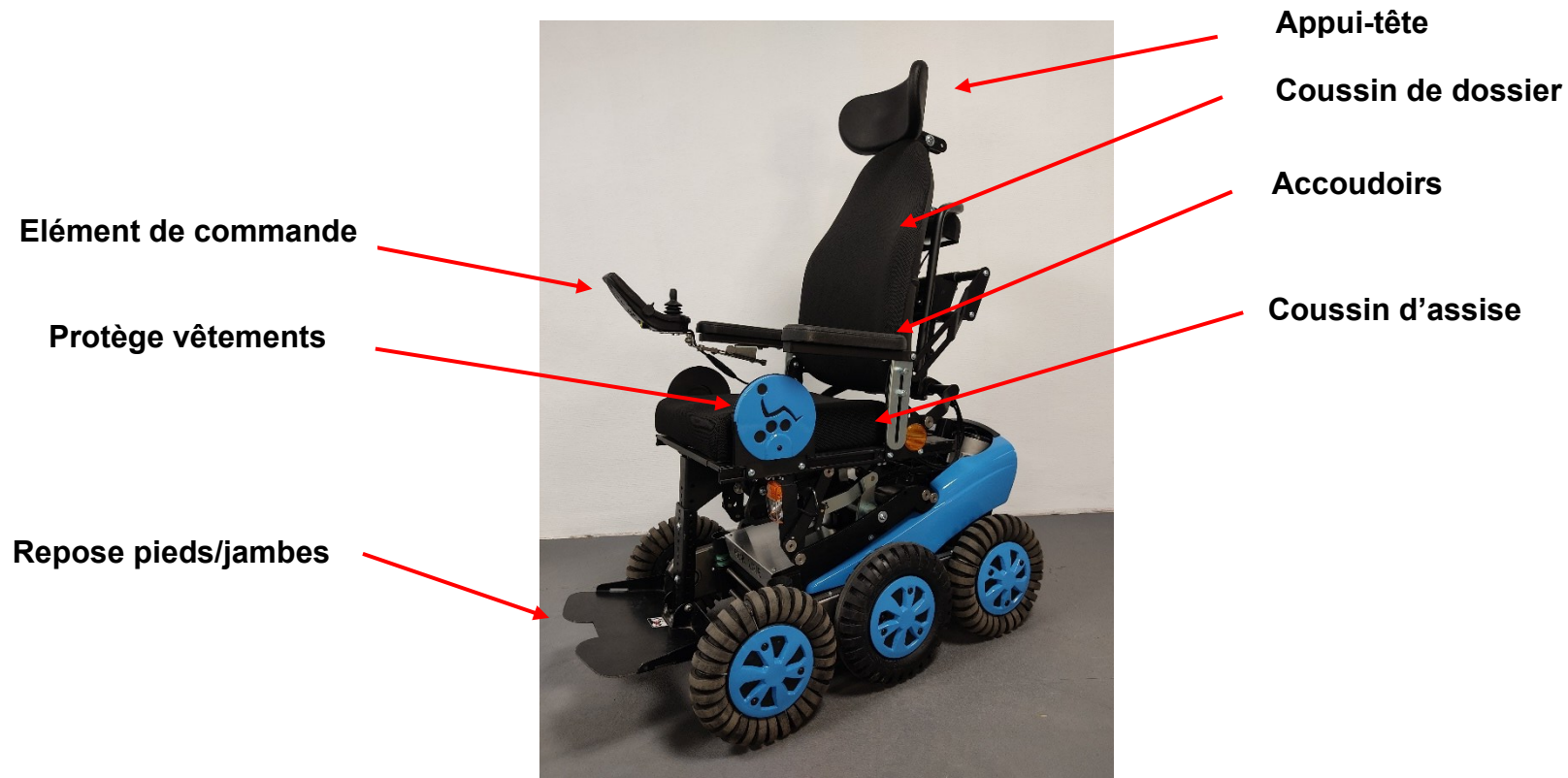

6.1 Profondeur de l'assise

Pour des raisons de sécurité il est obligatoire de respecter les relations entre le poids de l'utilisateur et le réglage minimum de la profondeur d'assise définies ci-dessous :

- Réglage de la profondeur de l'assise inférieure à 400mm = Poids maximum utilisateur 75 kg
- Réglage de la profondeur de l'assise de 400mm à 450mm = Poids maximum utilisateur 100 kg
- Réglage de la profondeur de l'assise de 450mm à 550mm = Poids maximum utilisateur 140 kg



Pour régler la profondeur d'assise il faut :

- Desserrer de 2 tours les 2 vis de chaque côté
- Tenir le dossier et le glisser vers l'avant ou l'arrière à la distance souhaité
- Vérifier que les 2 côtés sont à distances égales de l'arrière de l'assise
- Resserrer les vis

Note : La plaque de fixation de l'accoudoir ne doit pas dépasser la fin du rail.

Mise en garde :



Pour des raisons de sécurité il est obligatoire de respecter les relations définies entre le poids de l'utilisateur et le réglage minimum de la profondeur d'assise

6.2 Largeur de la plaque d'assise

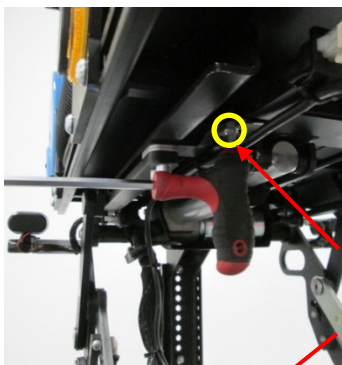

Pour régler la largeur de la plaque d'assise il faut :

- Mettre l'assise en position horizontale
- Si le dossier dispose d'un vérin électrique, incliner le dossier de 20° vers l'arrière
- Desserrer les 2 vis pointeau côtés gauche et droite à l'arrière sous l'assise avec une clé BTR 5

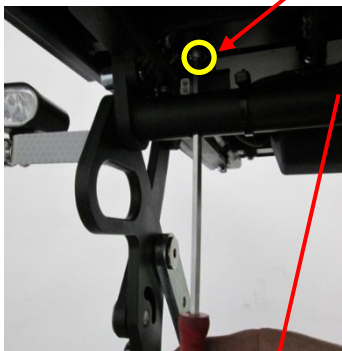

- Desserrer les 2 vis pointeau côtés gauche et droite à l'avant sous l'assise en passant une clé BTR 5 dans les ouvertures du tube sous l'assise (la plaque d'assis doit être en position horizontale)

- Desserrer les 14 vis BTR à l'arrière du dossier
- Faire glisser les plaques d'assise gauche et droite aux mesures souhaitées
- Vérifier que les deux plaques sont parallèles et à distances égales de la plaque centrale

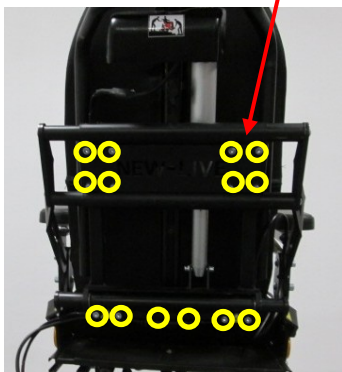

- Resserrer les 4 vis pointeau sous l'assise
- Vérifier le centrage et la verticalité du dossier (corriger si nécessaire)
- Resserrer les 14 vis BTR à l'arrière du dossier

Mise en garde :

équivalent à une largeur



Les plaques d'assise latérales ne doivent pas dépasser de plus de 13 cm la plaque centrale ce qui d'assise maximum de 56 cm.

6.3 Accoudoirs

Le fauteuil roulant Magix 2 est équipé d'accoudoirs relevables, réglables en hauteur, en inclinaison, en profondeur et en largeur.

Pour relever l'accoudoir il faut tirer l'avant de l'accoudoir vers le haut et le faire pivoter vers l'arrière. Inversement pour le rabattre.

Attention avant de rabattre l'accoudoir vérifier impérativement que rien n'entrave son pivotement. Danger de cisaillement au niveau de la charnière de l'accoudoir !

Mise en garde :



Avant de rabattre l'accoudoir il faut impérativement vérifier que rien n'entrave son pivotement. Danger de blessures et de cisaillement au niveau de la charnière de l'accoudoir !

6.3.1 Réglage de la hauteur des accoudoirs :

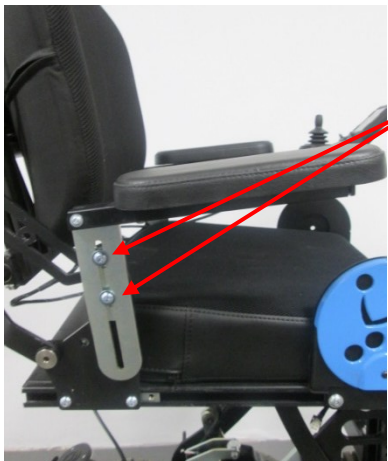

Pour régler la hauteur des accoudoirs il faut :

- Desserrer les 2 vis sur le montant de l'accoudoir
- Coulisser à la hauteur souhaitée
- Resserrer les 2 vis

6.3.2 Réglage de l'inclinaison des accoudoirs

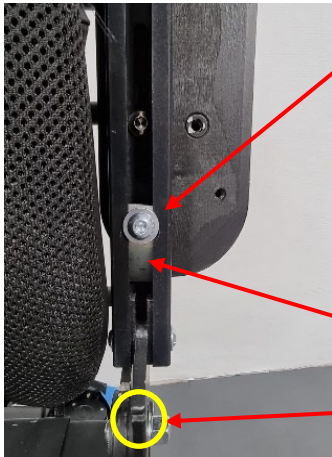

Pour régler l'inclinaison des accoudoirs il faut :

- Desserrer la vis sous l'accoudoir
- Coulisser la plaquette métallique avec la vis vers l'avant pour abaisser l'avant de l'accoudoir ou vers l'arrière pour relever l'avant de l'accoudoir.
- Resserrer la vis

Il est possible de bloquer l'accoudoir à 90° par rapport à son support, pour cela il faut :

- Desserrer la vis
- Retourner la plaquette fileté (partie pliée vers l'avant)
- Abaisser l'accoudoir
- Reculer la plaquette jusque dans l'encoche du montant
- Resserrer la vis

6.3.3 Réglage en profondeur et en largeur des manchettes des accoudoirs

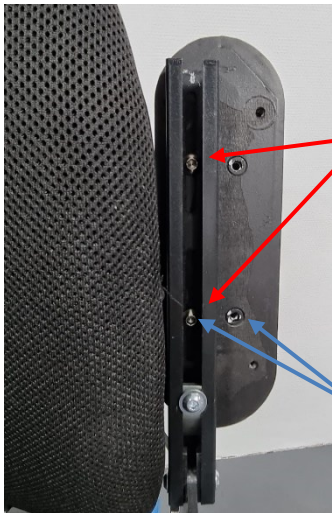

Pour avancer ou reculer la manchette de l'accoudoir il faut :

- Desserrer les 2 vis de fixation de la manchette d'accoudoir
- Faire glisser la manchette vers l'avant ou vers l'arrière à la position souhaité
- Resserrer les vis 2

Pour modifier la position en largeur de la manchette de l'accoudoir, il faut :

- Dévisser et retirer les 2 vis de fixation de la manchette d'accoudoir
- Décaler et/ou retourner la manchette pour l'ajuster à la position souhaitée par rapport aux inserts filetés
- Revisser les 2 vis dans les inserts correspondant à la position souhaitée
- Serrer les 2 vis

6.4 Protège-vêtements



Pour modifier la position des protège-vêtements il faut

- Desserrer les 2 vis
- Coulisser à l'emplacement souhaité
- Resserrer les 2 vis

Note : Si le Magix 2 est utilisé comme siège dans un véhicule avec un système d'attache 4 points, la distance de l'avant de la plaque d'assise à l'avant des protèges vêtements sur lesquels sont fixés les points d'ancrage ne doit pas être supérieure à 6 cm. Voir chapitre 19.5.1



Les protège-vêtements du Magix 2 peuvent être rabattus vers l'extérieur et servir de porte gobelet et aide aux transferts jusqu'à une charge maximale d'appui de 80 kg.

Si les protège-vêtements sont utilisés comme aide aux transferts ils ne doivent pas dépasser l'avant de l'assise.

Pour rabattre le protège-vêtements il faut :

- Tirer le protège vêtement vers le haut
- Pousser vers l'extérieur et le faire pivoter à la position horizontale



Pour relever le protège vêtements il faut :

- Soulever le protège-vêtements à l'extérieur puis le faire pivoter vers l'intérieur jusqu'à la position verticale
- Pousser le protège vêtement vers le bas pour le bloquer

Mise en garde :



Si le Magix 2 est utilisé comme siège dans un véhicule avec un système d'attache 4 points, la distance de l'avant de la plaque d'assise à l'avant des protège-vêtements sur lesquels sont fixés les points d'ancrage ne doit pas être supérieure à 6 cm. Voir chapitre 19.5.1



Si les protège-vêtements sont utilisés comme aide aux transferts, ils ne doivent pas dépasser l'avant de l'assise et la charge d'appui ne doit pas être supérieure à 80 kg. Danger de chute et de blessures.

6.5 Appui-tête

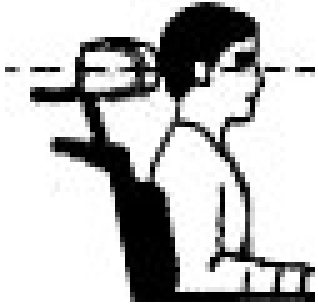

Note : Si le fauteuil est utilisé comme siège passager ou siège conducteur dans une voiture, l'utilisation d'un appui- tête fourni par NEW LIVE Mobilité et autorisé pour le transport en voiture est obligatoire.

L'appui-tête doit être réglé à la hauteur des oreilles de l'utilisateur. En cas de collision, un mauvais réglage de l'appui- tête peut entraîner des blessures graves et irréversibles.



Pour régler la hauteur de l'appui- tête il faut :

- Desserrer la vis papillon située à l'arrière du dossier
- Ajuster l'appui- tête à la hauteur souhaitée
- Resserrer la vis papillon



Pour régler la profondeur et l'inclinaison de l'appui- tête, il faut :

- Desserrer la vis
- Ajuster l'appui- tête à la profondeur et à l'inclinaison souhaitée
- Resserrer la vis

Mise en garde :



Si le fauteuil est utilisé comme siège passager ou siège conducteur dans une voiture, l'utilisation d'un appui- tête fourni par NEW LIVE Mobilité et autorisé pour le transport en voiture est obligatoire.



L'appui-tête doit être réglé à la hauteur des oreilles de l'utilisateur. En cas de collision, un mauvais réglage de l'appui- tête peut entraîner des blessures graves et irréversibles.

6.6 Repose-pieds/jambes

Pour faciliter le transport et les transferts, le Magix 2 est équipé d'une palette ou de deux demi-palettes repose-pieds relevables.



Pour relever la palette monobloc ou les demi-palettes repose-pieds, il faut soulever l'avant de la palette et la ramener vers le haut et vers l'arrière. Inversement pour la rabattre.

6.6.1 Réglage de l'angle de la ou des potences repose-pieds



L'angle de la ou des potences repose-pieds peut être réglé de 90 à 105° par rapport à la plaque d'assise.

Pour régler l'angle de la potence il faut :

- Desserrer les 2 vis
- Faire glisser les vis vers le haut ou le bas jusqu'à obtenir l'angle souhaité
- Resserrer les vis.

6.6.2 Réglages de la palette ou des palettes repose-pieds et des repose-mollets

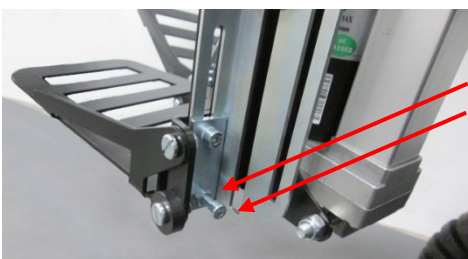

Pour modifier l'inclinaison de la ou des palettes repose-pieds il faut :

- Desserrer l'écrou de chaque côté de la palette
- Visser ou dévisser les vis BTR de chaque côté de la palette jusqu'à obtenir l'inclinaison souhaitée
- Resserrer les deux écrous

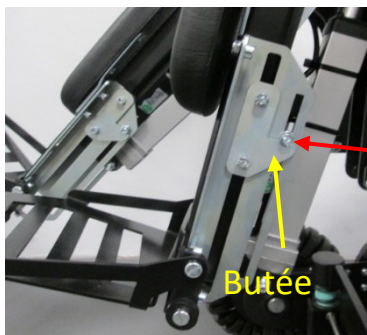

Réglage en hauteur de la ou des palettes repose-pieds

Pour modifier la hauteur de la ou des palettes il faut :

- Si repose-jambes électrique, positionner la palette en position haute (voir chapitre 6.6.3)
- Desserrer la vis de butée de hauteur de chaque côté de la potence
- Ajuster la hauteur de la palette en la faisant coulisser vers le haut ou le bas
- Placer la vis de butée contre la butée (de chaque côté de la potence)
- Resserrer les vis de butée

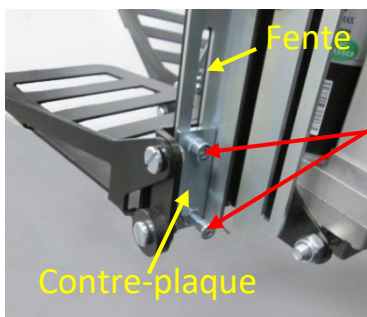

Réglage en hauteur de la ou des palettes repose-pieds pour petites tailles

Pour régler la ou les palettes à une hauteur très réduite il faut :

- Si repose-jambes électrique, positionner la palette en position haute (voir chapitre 6.6.3)
- Retirer les 2 vis et la contre-plaque de chaque côté de la potence
- Soulever la palette vers le haut jusqu'à ce que les 2 vis puissent passer dans la fente
- Revisser les 2 vis de chaque côté sans oublier la contre-plaque
- Ajuster la hauteur de la palette en la faisant coulisser dans les rainures
- Serrer toutes les vis



Réglage en hauteur des repose-mollets

Pour régler la hauteur des repose-mollets il faut :

- Desserrer les 2 vis
- Faire glisser le repose-mollet vers le haut ou le bas à la position souhaitée
- Resserrer les 2 vis

6.6.3 Repose-jambes électrique (suivant version)

Pour accéder à la commande des fonctions du repose-jambes électrique, se référer au chapitre 7 du manuel d'utilisation.

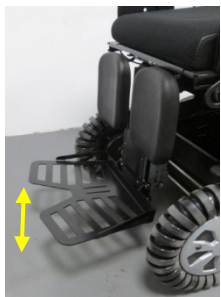

Fonction descente et montée de la ou des palettes :

En poussant le joystick vers l'avant, les palettes descendent vers le sol sur une course de 11cm. Ceci permet de poser la palette au sol pour faciliter les transferts lorsque l'assise est en position basse.

En poussant le joystick vers l'arrière, le repose pied remonte.

Remarque : En poussant le joystick vers l'arrière, lorsque la ou les palettes repose-pieds arrive en position haute on passe à la fonction repose-jambes.



Fonction repose-jambes :

En poussant le joystick vers l'arrière, le repose-jambes relève les jambes vers l'avant.

En poussant le joystick vers l'avant, le repose-jambes rabaisse les jambes vers l'arrière.

Remarque : En poussant le joystick vers l'avant, lorsque la ou les palettes repose-pieds arrivent en position arrière on passe à la fonction descente et montée de la ou des palettes.

Mise en garde :



L'activation du repose-jambes électrique à l'aide du joystick comporte des risques de pincement. Soyez attentif en veillant à ce qu'aucun objet ne se coince entre des pièces mobiles. Risque de blessure grave !



Il est interdit de se mettre debout sur la ou les palettes repose-pieds si elle/elles ne sont pas posées au sol. Risque de chute et blessures graves.



Ne jamais conduire le fauteuil avec une palette posée au sol, risque de détérioration du fauteuil et risque de dégradation du revêtement du sol.

6.7 Hauteur de l'assise

Le réglage de la hauteur d'assise se fait à l'aide d'un vérin électrique. Se référer au chapitre 7 du manuel d'utilisation selon la commande équipant le fauteuil.

Mise en garde :



Ne placez jamais d'objets dans l'espace sous l'assise. Veillez à ce que personnes, en particulier des enfants, n'aient les pieds, les mains ou d'autres parties du corps en dessous de l'assise !



Si vous ne voyez pas sous l'assise, tournez le fauteuil roulant une fois sur son axe avant d'abaisser l'assise, pour vous assurer que personne ne se trouve dans la zone de danger !

6.8 Inclinaison de l'assise

Pour le réglage électrique de l'inclinaison d'assise, se référer au chapitre 7 du manuel d'utilisation.

6.9 Inclinaison du dossier

Si le dossier n'est pas équipé d'un réglage d'inclinaison électrique, il peut être réglé à 90°, 94°, 98° ou 102° par rapport à la plaque d'assise.

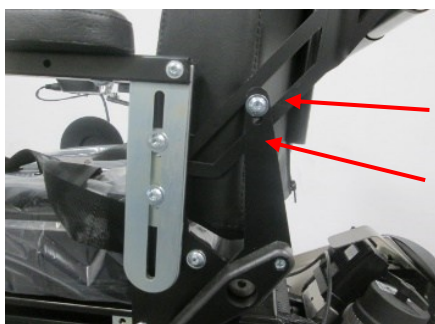

Pour régler l'inclinaison du dossier il faut :

- Dévisser et retirer la vis de chaque côté du dossier
- Incliner le dossier à l'angle souhaité (90°, 94°, 98° ou 102°)
- Replacer les vis à la position dans la platine correspondant à l'angle souhaité.
- Serrer les vis

Si le dossier est équipé d'un réglage électrique de l'inclinaison, se référer au chapitre 7 du manuel d'utilisation.

6.10 Basculement du dossier (optionnel)

Pour permettre le transport occasionnel dans un véhicule bas, le fauteuil roulant Magix 2 peut avoir la possibilité de rabattre le dossier sur l'assise.

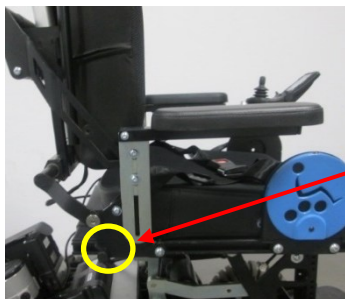

Pour rabattre le dossier il faut :

- Relever les accoudoirs
- Si nécessaire retirer le coussin et rabattre les protège-vêtements vers l'intérieur
- Dévisser et retirer la vis papillon au bas de l'accoudoir de chaque côté du fauteuil
- Rabattre le dossier sur l'assise en prenant soins de ne pas coincer de câble électrique



Pour remettre le dossier en place il faut :

- Relever le dossier jusqu'aux butées gauche et droite en prenant soins de ne pas coincer de câble électrique
- Replacer les 2 vis papillon
- Resserrer fortement les vis papillon

Mise en garde :



Prendre soins de ne pas coincer de câble électrique lors du pliage et remise en place du dossier et vérifier que les vis papillon sont bien serrées avant d'utiliser le fauteuil. Risque de détérioration du fauteuil et de blessures.



Pour le transport assurez-vous que le véhicule est équipé de points d'ancrages normalisés. Lors des déplacements le fauteuil doit toujours être attaché au véhicule aux 4 points d'ancrage du fauteuil. Danger d'écrasement et de blessures irréversibles en cas d'accident.

7 Eléments de commande

7.1 Elément de commande R-Net CJSM-LED



L'élément de commande R-Net CJSM-LED est muni d'un joystick standard. Si l'élément de commande est allumé, vous pouvez faire rouler le fauteuil roulant dans toutes les directions. Le fauteuil roulant suit toujours la direction qui est donnée par le joystick. Si on bouge le joystick vers l'avant, le fauteuil roulant avance. Si on bouge à gauche, le fauteuil roulant va tourner à gauche. La même chose à droite et en arrière.

L'utilisateur peut jongler entre 5 profils de vitesses de conduite. Chaque profil de conduite peut être paramétré individuellement par le revendeur. En cas de souhait de modifications, il faut contacter le revendeur (coordonnées voir première page).

En cas de pannes une ou plusieurs leds clignotent indiquant un code d'erreur. Celui-ci informe de l'endroit où se trouve l'erreur. Cette information d'erreur (combinaison de leds clignotants) est à communiquer immédiatement à votre revendeur afin d'entamer les mesures nécessaires. Vous trouvez une liste de codes d'erreurs à la [section 21](#).

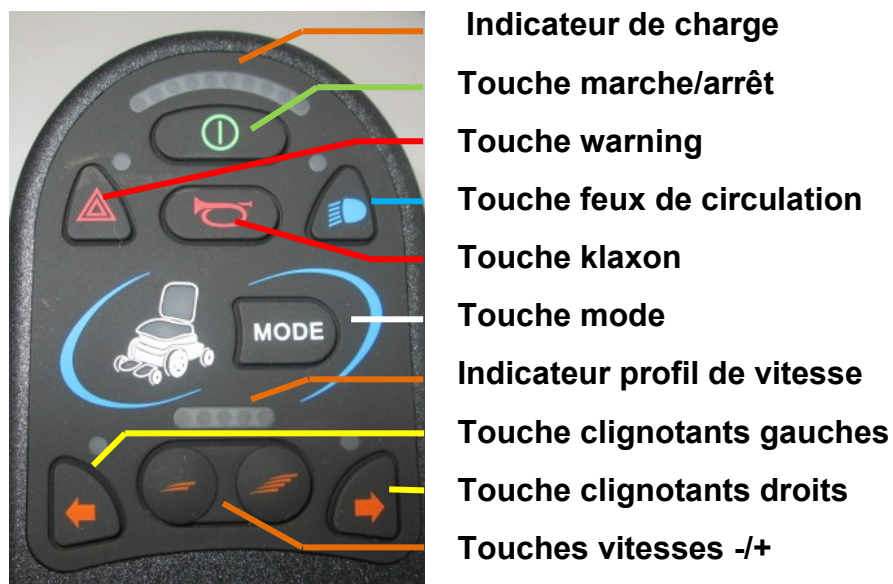

Touches de l'équipement routier

En appuyant sur les touches de l'équipement routier, feux de circulation, clignotants ou warning, les fonctions souhaitées seront mises en marche ou arrêtées.

Touche Marche/ Arrêt



Appuyez sur le bouton **Marche/Arrêt** pour allumer l'élément de commande quand il est éteint.

Appuyez sur le bouton **Marche/Arrêt** pour éteindre l'élément de commande quand il est allumé.

Touche Mode



Appuyez sur le bouton **Mode** pour accéder aux réglages des fonctions électriques du siège

Par une brève poussée du joystick vers la gauche ou vers la droite vous basculez d'une fonction à l'autre.

Quand la fonction souhaitée est sélectionnée, poussez le joystick vers l'avant ou vers l'arrière pour atteindre la position souhaitée.

Appuyez sur le bouton **Mode** pour revenir en mode conduite.

Touches vitesses

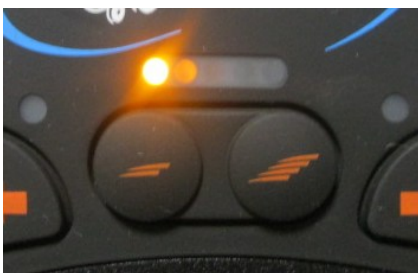

La commande dispose de 5 profils de vitesses pré-réglés.

Appuyez sur la touche de vitesse gauche pour abaisser la vitesse et sur la touche de vitesse droite pour augmenter la vitesse.

Si nécessaire, chaque profil peut être paramétré individuellement par votre revendeur avec un logiciel approprié.

Témoin de charge des batteries

L'indicateur de charge informe l'utilisateur sur l'état de charge de la batterie. Il est recommandé de veiller à ce que l'indicateur de charge ne tombe pas dans les 3 dernières barres rouge, afin que le fauteuil roulant ne s'arrête pas de façon inattendue.



Témoin de charge des batteries sur les Magix 2 avec numéro de série : SN 000001 à 001320

L'indicateur de charge présent sur l'élément de commande R-Net CJSM-LED ne fonctionne pas avec des batteries au Lithium. Pour connaître l'état de charge de la batterie du Magix 2 il faut se référer à l'indicateur de charge du fauteuil (voir section 14.1)



Rechargement des batteries

La prise pour le branchement du chargeur est située sur la face inférieure du boîtier de commande. Plus d'informations sur le chargement et les batteries sous les points 14 et 15.

Fonction de verrouillage de la commande

Le fauteuil roulant dispose d'une fonction de verrouillage de la commande pour empêcher une utilisation involontaire du fauteuil.

Pour verrouiller la commande :

- 1 Eteindre l'élément de commande en appuyant sur la touche **marche/arrêt** et continuer d'appuyer jusqu'à entendre « bip »
- 2 Pousser le joystick vers l'avant jusqu'à entendre « bip »
- 3 Pousser le joystick vers l'arrière jusqu'à entendre « bip »

Pour déverrouiller la commande :

- 1 Allumer l'élément de commande
- 2 Pousser le joystick vers l'avant jusqu'à entendre « bip »
- 3 Pousser le joystick vers l'arrière jusqu'à entendre « bip »

7.2 Élément de commande R-Net CJSM-SW



L'élément de commande R-Net CJSM est muni d'un joystick. Si celui-ci est allumé, on peut diriger le fauteuil roulant dans toutes les directions. Le fauteuil roulant suit toujours la direction qui est donnée par le joystick. Si on bouge le joystick vers l'avant, le fauteuil roulant avance. Si on le bouge à gauche, le fauteuil roulant va tourner à gauche. La même chose à droite et en arrière.

Le Magix 2 est livré avec des programmes de conduite standard qui peuvent être choisis avec la touche profile. Chaque programme de conduite individuel peut être réglé par le revendeur afin qu'il corresponde au client. Ces programmes de conduite ne peuvent être adaptés individuellement que par un spécialiste. En cas de souhait de modifications, veuillez contacter le revendeur (coordonnées voir première page).

En cas de panne un code d'erreurs est indiqué sur l'écran. Celui-ci signale l'endroit où se trouve l'erreur. Dès cette information, veuillez en informer immédiatement le revendeur afin qu'il puisse prendre les mesures nécessaires. Vous trouvez une liste de codes d'erreurs à la section 21.



Touche marche/arrêt

Touche warning

Touche klaxon

Touche feux de circulation

Ecran LCD

Touche MODE (va et vient entre conduite et réglages du siège)

Touche PROFILE (pour sélectionner le profil de conduite)

Touche clignotants gauches à gauche et touche clignotants droits à droite

Touches ajustement de la vitesse - / +

Touches de l'équipement routier

En appuyant sur les touches de l'équipement routier, feux de circulation, clignotants ou warning, les fonctions souhaitées seront mises en marche ou arrêtées.

Fonction de verrouillage de la commande

Le fauteuil roulant dispose d'une fonction de verrouillage de la commande pour empêcher une utilisation involontaire du fauteuil.

Pour verrouiller la commande :

- 4 Eteindre l'élément de commande en appuyant sur la touche **marche/arrêt** et continuer d'appuyer jusqu'à entendre « bip »
- 5 Pousser le joystick vers l'avant jusqu'à entendre « bip »
- 6 Pousser le joystick vers l'arrière jusqu'à entendre « bip »

Pour déverrouiller la commande :

- 4 Allumer l'élément de commande
- 5 Pousser le joystick vers l'avant jusqu'à entendre « bip »
- 6 Pousser le joystick vers l'arrière jusqu'à entendre « bip »



Touche **MODE**

Appuyez sur la touche **MODE**, vous accédez au menu de commande de toutes les fonctions électriques du siège.

La première fonction qui s'affiche est le réglage de la hauteur du siège (LIFT).



Par une brève poussée du joystick vers la gauche ou vers la droite, vous basculez par déroulement entre les différentes fonctions électriques du siège.

Quand la fonction du réglage souhaité est sélectionnée, poussez vers l'avant ou vers l'arrière le joystick pour atteindre la position souhaitée.



Appuyez sur la touche **MODE** pour quitter le menu et revenir en mode de conduite.



Touche **PROFILE**

En appuyant sur la touche **PROFILE** vous sélectionnez un des profils de conduite. Les profils peuvent être individualisés par le concessionnaire avec un logiciel approprié.



En appuyant sur ces touches vous avez la possibilité dans chacun des profils d'ajuster la vitesse. Moins vite avec la touche gauche et plus vite avec la touche droite.





Fonctions électriques et sécurité

Lorsque vous utilisez les fonctions électriques, à partir d'une certaine hauteur du siège, un certain angle de l'assise ou du dossier, apparaît une tortue orange puis dans les positions extrêmes une tortue rouge.

La tortue orange vous signale que la vitesse du fauteuil est réduite pour des raisons de sécurité. Pour la même raison, la tortue rouge vous signale que le fauteuil ne peut plus du tout se déplacer.



Pour retrouver l'usage normal du fauteuil il faut rabaisser la hauteur du siège ou réduire l'angle de l'assise ou réduire l'angle du dossier.



Témoin de charge des batteries

L'indicateur de charge informe l'utilisateur sur l'état de charge de la batterie. Il est recommandé de veiller à ce que l'indicateur de charge ne tombe pas sous les 3 dernières barres rouge, afin que le fauteuil roulant ne s'arrête pas de façon inattendue.



Témoin de charge des batteries sur les Magix 2 avec numéro de série : SN 000001 à 001320

L'indicateur de charge présent sur l'écran de l'élément de commande R-Net CJSM-SW ne fonctionne pas avec des batteries au Lithium. Pour connaître l'état de charge de la batterie du Magix 2 il faut se référer à l'indicateur de charge du fauteuil. (Voir section 14.1)



Rechargement des batteries

La prise pour le branchement du chargeur est située sur la face inférieure du boîtier de commande. Plus d'informations sur le chargement et les batteries sous les points 14 et 15.

7.3 Élément de commande R-Net CJSM2

Si votre fauteuil est équipé de l'élément de commande CJSM2, veuillez consulter le manuel d'utilisation de la commande joint avec votre fauteuil, également téléchargeable sur le site « newlive.fr ».

8 Transferts

Afin de réduire les risques de blessures, il est recommandé de vous faire assister par un accompagnateur expérimenté pendant que vous apprenez à monter et descendre du fauteuil en toute sécurité.

Avant de procéder à un transfert il faut :

- Vérifiez que les freins moteurs sont enclenchés et que le fauteuil n'est pas en roue libre (voir chapitre 9). Risque de déplacement du fauteuil avec risque de chute.
- Obligatoirement éteindre la commande électrique du fauteuil. Danger de chute et d'écrasement par déplacement involontaire du fauteuil

8.1 Transfert latéral

1. Placez le fauteuil roulant le plus près possible à côté de l'assise où vous souhaitez effectuer le transfert (chaise, lit etc.)
2. A l'aide de la fonction lift, si nécessaire ajustez la hauteur de l'assise.
3. Eteignez la commande.
4. Si nécessaire relevez le repose pieds.
5. Relever l'accoudoir
6. Rabattez-le protège vêtement. Pour cela, tirez-le vers le haut, puis vers l'extérieure pour le faire pivoter.
7. Vous pouvez vous transférer en glissant sur le protège-vêtements (charge maxi à l'extrémité du protège vêtement 80 kg).



8.2 Transfert frontal

1. Placez le fauteuil roulant en face de l'assise où vous souhaitez effectuer le transfert.
2. A l'aide de la fonction lift, si nécessaire ajustez la hauteur de l'assise.
3. Eteignez la commande.
4. Si nécessaire relevez le repose-pieds.
5. Vous pouvez vous transférer en prenant appui sur les repose-bras.



Mise en garde :



Danger de blessures par chute et écrasement ! Il faut obligatoirement éteindre la commande électrique avant de s'installer ou de sortir du fauteuil et vérifier que les moteurs ne sont pas débrayés. Le fauteuil ne doit pas être en roues libres !



Pour les transferts nécessitant plus de 80 kg d'appuis sur le protège-vêtement, il faut impérativement reposer l'extrémité extérieure du protège-vêtement sur le point de transfert ou utiliser une planche de transfert.



Si vous ne disposez pas d'une force musculaire et/ou d'un équilibre suffisant, faites impérativement appel à d'autres personnes pour vous aider à effectuer le transfert.

9 Pousser en roues libres

Les moteurs du fauteuil roulant sont équipés de freins qui empêchent que le fauteuil roulant ne se mette à rouler sans contrôle lorsque le manipulateur est à l'arrêt. Pour pousser le fauteuil roulant à la main en roues libres, ces freins doivent être débrayés.

Sur le dessus de chaque moteur se trouve un levier permettant de débrayer ou d'embrayer le moteur respectif. Les leviers doivent être actionnés uniquement par un accompagnateur. Les moteurs ne doivent jamais être débrayés par l'utilisateur ! Ceci garantit que les freins sont débrayés qu'en présence d'un assistant pour sécuriser le fauteuil roulant et éviter qu'il ne se mette à rouler accidentellement.

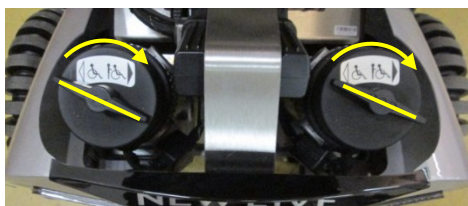

Débrayer le moteur :

Tourner le levier sur le moteur dans le sens des aiguilles d'une montre jusqu'à la butée. Le moteur est débrayé.

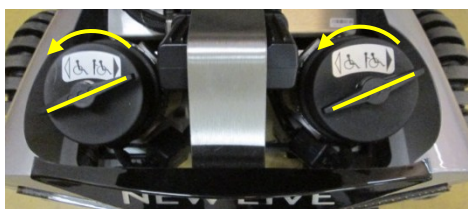

Embrayer le moteur :

Tourner le levier sur le moteur dans le sens contraire des aiguilles d'une montre, Le moteur est embrayé.

Note : Pour rouler les deux moteurs doivent toujours être embrayés.

Si le fauteuil est allumé et au moins un moteur est en mode roue libre, les commandes du fauteuil sont désactivées et un voyant ou un message « Erreur freins » s'affiche sur l'élément de commande. Cette fonctionnalité vise à renforcer la sécurité. Pour faire disparaître le message d'erreur et pouvoir utiliser le fauteuil, il faut embrayer les deux moteurs, mettre le fauteuil hors tension, puis à nouveau sous tension.

Ne jamais mettre le fauteuil ou un moteur en mode roue libre sans être accompagné et dans une pente ou une côte. Risque de perte de contrôle et blessures graves.

N'essayez jamais de monter ou descendre du fauteuil lorsqu'il est en mode roue libre. Il pourrait se déplacer avec risque de chute.

Mise en garde :



Quand les moteurs sont débrayés les freins sont inactifs. Il y a danger d'un roulement involontaire du fauteuil !



Ne jamais mettre le fauteuil en mode roue libre sans être accompagné et dans une pente ou une côte. Risque de perte de contrôle et blessures graves.

Ne jamais monter ou descendre du fauteuil lorsqu'il est en mode roue libre. Il pourrait se déplacer avec risque de chute.

10 Eclairage

Le fauteuil est équipé d'un kit éclairage à LED, pour une visibilité et une sécurité optimale dans la circulation routière.

Pour activer les fonctions d'éclairage et de signalisation, se référer au chapitre 7 du manuel d'utilisation.

En cas de défaillance d'un indicateur de direction, un message d'erreur apparaîtra sur l'élément de commande, ou la diode du bouton de la commande de direction du côté défaillant clignotera plus rapidement.

11 Garnitures du siège et du dossier

Le coussin livré avec le fauteuil est maintenu au siège par une bande velcro. La housse peut être enlevée et être lavée à l'eau tiède.

Les housses des éléments du dossier ne peuvent être enlevées. Leur surface peut être nettoyée uniquement avec de l'eau douce ou de l'eau savonneuse tiède ou avec un désinfectant à base d'alcool à séchage rapide utilisé pour les produits et instruments médicaux.

Ne pas laver à la machine des éléments de coussin ou de dossier !

12 Contrôles avant utilisation

12.1 Contrôles quotidiens

Vérifiez que la batterie est chargée.

Vérifiez qu'il n'y a pas de corps étranger coincés entre les roulettes des roues avant et arrière.

Avant d'allumer la commande, vérifiez que le joystick n'est pas endommagé et qu'il se replace au centre lorsque vous le relâchez.

Vérifiez que le soufflet du joystick n'est pas déchiré, ni fissuré, ce qui risquerait de laisser passer l'eau. Si le soufflet du joystick se déchire ou se fissure, remplacez-le immédiatement.

12.2 Contrôles hebdomadaires

Testez les freins électriques en suivant la procédure ci-dessous avec au moins 1 m de dégagement autour du fauteuil, :

Allumez le système de commande et attendez que l'indicateur de charge indique le niveau de charge

Poussez le joystick lentement vers l'avant jusqu'à ce que vous entendiez les freins électriques s'activer. Il est possible que le fauteuil se mette à avancer

Relâchez immédiatement le joystick. Vous devez pouvoir entendre chaque frein électrique s'activer au bout de quelques secondes

Répétez ce test trois fois, en actionnant le joystick vers l'arrière, la gauche et la droite respectivement

Vérifiez que la pression des pneus correspond aux valeurs énoncées à la Section 18.1

Inspectez l'état des pneus. Inspectez le châssis et les mécanismes de positionnement afin d'éliminer tout éventuel corps étranger.

13 Conduite du fauteuil roulant

Avant de conduire le fauteuil roulant, ces instructions doivent être lues attentivement.

Exercez-vous tout d'abord dans un endroit familier avec assez d'espace. Les premiers exercices doivent se faire en présence d'un accompagnateur et à vitesse réduite, jusqu'à ce que l'on s'habitue au fauteuil roulant électrique. Pour l'apprentissage du franchissement d'obstacles la présence d'un accompagnateur ayant la capacité de retenir le fauteuil roulant en cas de basculement est obligatoire !

Le fauteuil roulant peut couvrir des montées en toute sécurité jusqu'à 6° (10,5%). Il reste aussi performant, sûr et stable en pente. Une courte montée ou descente plus pentue que 6° peut être couverte mais uniquement à vitesse réduite et uniquement en présence d'un accompagnateur ayant la capacité de retenir le fauteuil roulant en cas de basculement !

Il faut tenir compte que la distance d'arrêt est plus longue dans une en pente en descente que sur le plat.

Les obstacles jusqu'à 5 cm de hauteur doivent être franchis à vitesse réduite et peuvent être franchis en biais jusqu'à un angle maxi de 30°.

Les obstacles de plus de 5 cm de hauteur doivent être franchis en marche avant et à angle droit. Pour franchir les obstacles de plus de 5 cm de hauteur, le réglage de l'angle d'inclinaison de l'assise doit être inférieur à 10° et l'angle du dossier inférieur à 100° par rapport à la plaque d'assise. Le fauteuil roulant peut franchir des obstacles en toute sécurité jusqu'à une hauteur de 12 cm.

Suivant le poids, la taille et les capacités de l'utilisateur des hauteurs jusqu'à 15 cm peuvent être franchies. Toutefois les hauteurs supérieures à 12 cm ne doivent pas être franchies sans la présence d'un accompagnateur ayant la capacité de retenir le fauteuil roulant en cas de basculement !

La descente des obstacles (p.ex. trottoirs du haut en bas) doit se faire à vitesse très réduite, avec le siège en position basse. Pour descendre des grands obstacles vers l'avant, il est conseillé d'incliner l'assise vers l'arrière. Ne jamais descendre un obstacle vers l'avant avec l'assise inclinée vers l'avant !

Mise en garde :



Les premiers exercices doivent se faire en présence d'un accompagnateur et à vitesse réduite, jusqu'à ce que l'on s'habitue au fauteuil roulant électrique. Pour l'apprentissage du franchissement d'obstacles la présence d'un accompagnateur ayant la capacité de retenir le fauteuil roulant en cas de basculement est obligatoire !



Il faut tenir compte que la distance d'arrêt est plus longue dans une en pente en décente que sur le plat !



Pour franchir les obstacles de plus de 5 cm de hauteur, le réglage de l'angle d'inclinaison de l'assise doit être inférieur à 10° et l'angle du dossier inférieur à 100° par rapport à la plaque d'assise.



Pour monter et descendre des pentes supérieures à 6° et pour franchir des obstacles d'une hauteur supérieure à 12 cm, la présence d'un accompagnateur ayant la capacité de retenir le fauteuil roulant en cas de basculement est obligatoire !



La descente des obstacles doit se faire à vitesse réduite, avec le siège en position basse. Ne jamais descendre un obstacle vers l'avant avec l'assise inclinée vers l'avant !

13.1 Franchissement d'obstacles

Les obstacles jusqu'à une hauteur de 5 cm peuvent être franchis et descendus à vitesse réduite sans marquer d'arrêt.

Pour franchir un obstacle de plus de 5 cm de haut :

1. Assurez-vous que la palette repose-pieds est assez haute, sinon relevez le siège pour que la palette repose-pieds passe juste au-dessus de l'obstacle.
2. Avancer doucement le fauteuil roulant à la perpendiculaire de l'obstacle jusqu'à toucher l'obstacle avec les roues avant.
3. Arrêtez-vous.
4. Réglez l'inclinaison du siège au-dessous de 10° et relever le dossier au-dessous de 100° par rapport à l'assise.
5. Accélérez jusqu'à ce que les roues arrière aient passé l'obstacle.
6. Ne lâchez le joystick qu'au moment où les roues arrière se trouvent sur l'obstacle.

Note : Si vous n'arrivez pas à franchir l'obstacle et que le fauteuil roulant bloque au milieu du franchissement, vous devez redescendre doucement de l'obstacle en marche arrière et chercher un autre passage.

Descendre un obstacle de plus de 5 cm :

1. Avancez le fauteuil roulant à la perpendiculaire aussi près que possible de l'obstacle et arrêtez-vous.
2. Réglez la hauteur du siège au plus bas.
3. Vérifiez que l'assise n'est pas inclinée vers l'avant, au besoin ramenez l'inclinaison vers l'arrière.
4. Descendre l'obstacle à vitesse réduite.

Mise en garde :



Ne jamais franchir un obstacle de plus de 5 cm de hauteur sans avoir marqué un arrêt avec les roues avant au contact de l'obstacle. Risque d'éclatement des roues et immobilisation du fauteuil roulant.



Ne jamais descendre un obstacle ou un trottoir avec l'assise inclinée vers l'avant. Risque de basculement et de chute.

14 Autonomie du fauteuil

L'autonomie du fauteuil dépend fortement de la topographie. Suivant la motorisation, sur des terrains plats en extérieur, il est possible d'atteindre une distance de 25 à 30 km. Sur un terrain vallonné environ 15 à 20 km. En cas de montées environ 8-15km. Il est recommandé de faire des petites pauses en cas de fortes montées pour éviter une surchauffe des moteurs. Une utilisation en intérieur avec des démarrages, arrêts et petites rotations fréquents réduit fortement l'autonomie du fauteuil. Pour augmenter l'autonomie journalière, la batterie au Lithium qui équipe le Magix2 permet des charges partielles pendant la journée sans risque de détérioration.

14.1 Indicateur de charge sur les Magix 2 avec numéro de série : SN 000001 à 001320.

L'indicateur de charge informe l'utilisateur sur l'état de charge de la batterie. Il est recommandé de veiller à ce que l'indicateur de charge ne tombe pas en dessous de 15% ou 25.3 V, afin que le fauteuil roulant ne s'arrête pas de façon inattendue. En raison de la faible différence de tension entre 15% et 99% de charge, liée à la technologie de batterie au Lithium, la précision de l'indicateur peut varier de + ou – 15%.



Le connecteur de l'indicateur de charge doit être branché sur la prise de charge sous l'élément de commande après chaque recharge.



L'indicateur de charge peut indiquer la tension de la batterie ou le pourcentage de capacité restante. Des appuis successifs sur le bouton situé sur l'indicateur de charge permet de l'allumer, changer de mode d'affichage et de l'éteindre.

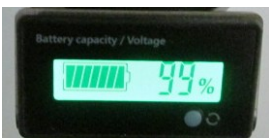

Relation entre tension et capacité de la batterie	
Capacité	Voltage
100,00%	27,600
99,00%	27,000
90,00%	26,800
80,00%	26,600
70,00%	26,400
60,00%	26,200
50,00%	26,100
40,00%	26,000
30,00%	25,800
20,00%	25,600
14,00%	25,200
9,50%	24,000
5,00%	22,400
0,00%	20,000



Lors des déplacements à l'extérieur, surveillez régulièrement la charge des batteries et assurez-vous d'avoir toujours assez de réserve pour le trajet de retour. Au besoin, réduisez votre déplacement pour ne pas tomber en panne de batteries.

15 Chargeur

Le *Magix II* est livré avec son chargeur spécifique pour la batterie au Lithium qui l'équipe. Quittez toujours le fauteuil roulant avant de le mettre en charge et contrôlez qu'il est bien éteint. Un câble du chargeur est à relier au réseau 110 à 240 v, l'autre câble est à relier à la commande du fauteuil roulant. Les prises ne peuvent pas être confondues. Branchez toujours le chargeur au fauteuil roulant avant de le brancher au secteur.

La prise de charge se trouve sous l'élément de commande



Dès que le chargeur est branché au fauteuil et au réseau, le témoin de charge des batteries apparaît sur le chargeur. Une LED orange indique le niveau de charge des batteries. Une LED verte indique que les batteries sont chargées.

Pour disposer toujours de l'autonomie maximum du fauteuil roulant, il est impératif de recharger la batterie toutes les nuits mêmes lorsqu'elle n'est que faiblement déchargée. La charge stoppe automatiquement quand la batterie est pleine. La batterie au Lithium qui équipe le Magix 2 autorise des recharges partielles en cours de journée.

En cas de forte décharge il est impératif de brancher le chargeur immédiatement après utilisation du fauteuil roulant. Risque d'immobilisation du fauteuil. Rechargez toujours la batterie avant une longue période d'inutilisation du fauteuil roulant.

Si les batteries sont très déchargées, le temps de chargement peut atteindre 8 heures.

 **Pour raison de sécurité, quittez toujours le fauteuil et contrôlez qu'il est éteint avant de le mettre en charge.**

 **Si un problème de chargement se manifeste suite à une batterie trop déchargée ou vieille, veuillez en informer immédiatement votre revendeur afin d'éviter une défaillance éventuelle du fauteuil roulant.**

 **Il est interdit d'utiliser un autre chargeur que celui fourni avec le Magix 2. Risque de défaillance de la batterie pouvant entraîner un incendie. Un dommage causé par l'utilisation d'un autre chargeur n'est pas couvert par la garantie. Veuillez-vous procurer un chargeur exclusivement d'origine New Live Mobilité auprès de votre revendeur (coordonnées voir première page).**

 **Le chargeur branché doit toujours recevoir assez d'air au niveau des lamelles de refroidissement. Le chargeur branché ne doit pas être recouvert, ni placé dans une boîte ou à proximité d'une source de chaleur. Danger de surchauffe et risque d'incendie.**

16 Batteries et fusibles

16.1 Batteries

Le fauteuil roulant est équipé d'une batterie au Lithium. Seules des batteries d'origine NEW LIVE Mobilité sont autorisées. La batterie ne nécessite aucun entretien. Il est interdit d'utiliser des batteries à acide liquide sur le fauteuil roulant !

Seul le chargeur spécifique pour batterie au Lithium livré avec le fauteuil peut être utilisé pour recharger la batterie du Magix 2.

En cas de non-utilisation du fauteuil roulant pendant une longue période, il faut procéder à une charge complète de la batterie, puis débrancher le connecteur d'alimentation du module de puissance (voir chapitre 16.1.1). Une fois par an, un chargement sera nécessaire afin d'éviter une défaillance de la batterie.

Note : Pour des voyages en avion, la compagnie aérienne doit être prévenue min. 48 heures à l'avance du transport du fauteuil roulant. Les compagnies aériennes acceptent généralement le transport des batteries au Lithium selon le guide IATA et le test UN 38.3 sur les vols de passagers. Ce certificat peut être demandé directement à New Live sur info@newlive.fr. Le fauteuil sera également accepté en soute. Les informations sont consultables sur <https://www.iata.org/dgr>.

Mise en garde :



Pour des raisons de sécurité il est interdit d'utiliser des batteries à acide liquide sur le fauteuil roulant !



Seul le chargeur spécifique pour batterie au Lithium livré avec le fauteuil peut être utilisé pour recharger la batterie du Magix 2

16.1.1 Remplacement de la batterie

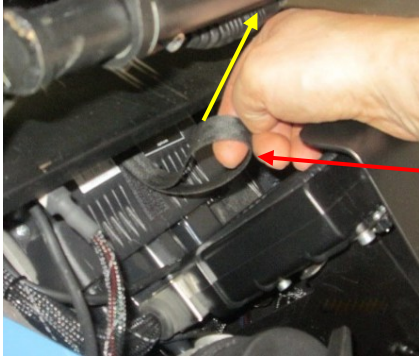

Pour accéder à la batterie il faut :

Lever l'assise du fauteuil au maximum avec la commande électrique.

En cas de panne de vérin, tirer fortement vers le haut la sangle située sur le module de commande à l'arrière de l'assise en faisant attention de ne pas pencher la tête au-dessus de l'assise. Risque de blessures.

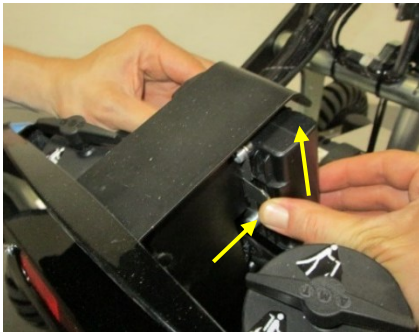

Détacher le module des équipements en appuyant sur les 2 languettes métalliques situées à l'arrière du module et en le poussant en même temps vers le haut, puis

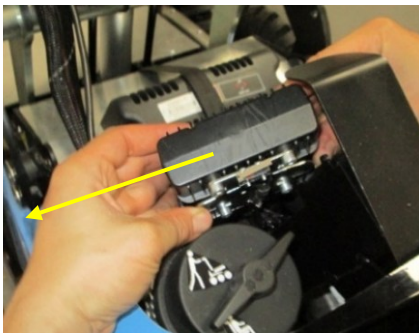

Dégager le module vers le côté du fauteuil.

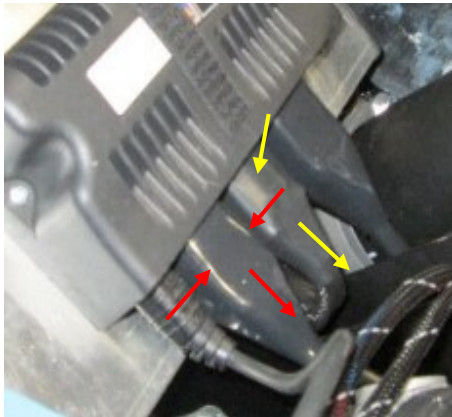

Détacher les connecteurs des moteurs gauche et droite du module de commande. Appuyer sur les côtés des connecteurs et tirer les connecteurs simultanément vers l'arrière.

Détacher le connecteur de la batterie du module de commande. Appuyer sur le dessus du connecteur et le tirer simultanément vers l'arrière.

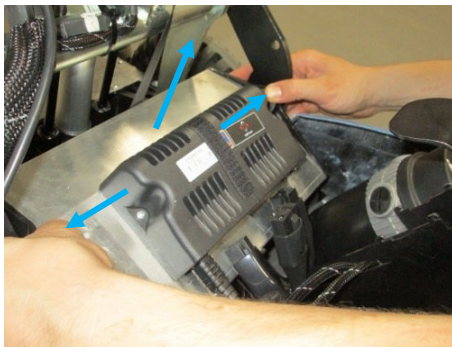

Pousser vers l'extérieur les languettes en plastique noir de chaque côté du couvercle puis le retirer vers le haut avec le module de commande.



Pour retirer la batterie il faut :

Sortir le passe fils de son logement

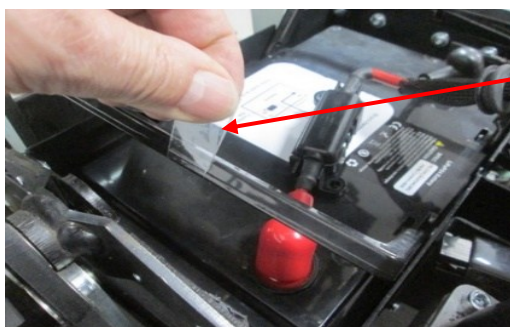

Soulever les poignées sur les côtés à l'aide des languettes.

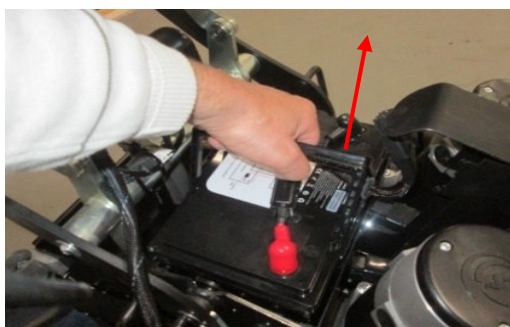

Sortir la batterie vers le haut à l'aide des deux poignées. Ne jamais soulever la batterie par une seule poignée, risque de blessures par écrasement et détérioration de la batterie.

Mise en garde :

 **Ne jamais soulever la batterie par une seule poignée, risque de blessures par écrasement et détérioration de la batterie.**

Branchement de la batterie

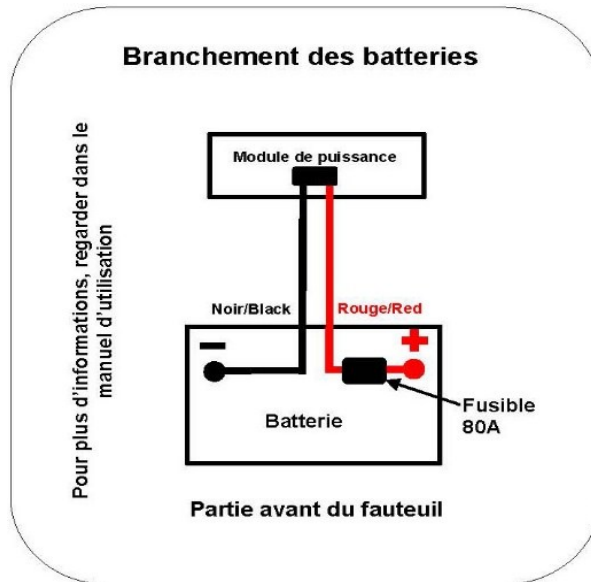

Lors du remplacement d'une batterie il faut conserver le faisceau de branchement d'origine et le monter sur la nouvelle batterie.

Pour cela il faut :

- Soulever les capuchons de protection des bornes de l'ancienne batterie
- Dévisser les vis des bornes et retirer le faisceau de la batterie
- Placer le faisceau sur la nouvelle batterie en respectant le schéma de branchement, câble rouge + sur la borne + de la batterie et câble noir – sur la borne – de la batterie
- Enfiler les vis dans les cosses et les visser sur les bornes de la batterie
- Serrer les vis et replacer les capuchons de protection sur les bornes



Vérifier que le branchement des câbles correspond au schéma de câblage.

Remontage de la batterie



Pour remonter la batterie il faut :

- Poser la batterie dans son bac en veillant que les bornes soient vers l'arrière du fauteuil
- Repositionner correctement le passe fils du faisceau de la batterie dans son logement à l'arrière du bac

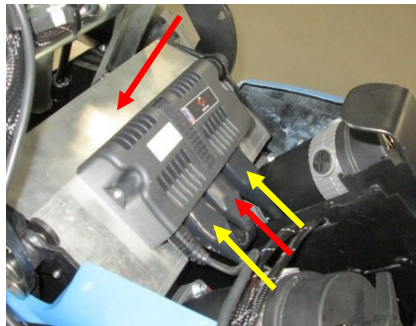

- Remettre en place le couvercle avec le module de commande des moteurs
- Rebrancher les moteurs et le connecteur de la batterie (moteur gauche sur le côté gauche, moteur droit sur le côté droit et câble de la batterie au centre). Les connecteurs ont un sens d'enfichage et ne peuvent pas être enfichés dans un mauvais sens.



- Glisser le surplus des câbles à l'intérieur du support entre les moteurs



- Emboîter le module des accessoires sur les crochés du support
- Pousser le module simultanément vers l'arrière et vers le bas jusqu'à entendre un click.



- Si le vérin du lift a été déverrouillé avec la sangle, allumer la commande et activer le vérin comme pour monter l'assise en guidant la descente de la tige du vérin dans sa fixation entre les deux vérins à gaz.
- Appuyer fortement sur l'assise pour enclencher l'axe de la tige du vérin dans sa fixation



- Replacer la sangle de déverrouillage du vérin sur le module de commande
- Vérifier que l'axe du vérin est bien enclenché en faisant descendre l'assise à l'aide de la commande.



Après un accès à la batterie à l'aide de la sangle de déverrouillage, il faut vérifier avant l'utilisation du fauteuil que l'axe du vérin est bien verrouillé. Risque de chute et blessures graves.

16.1.2 Recyclage de la batterie

La batterie au Lithium du Magix 2 est reprise par NEW LIVE Mobilité pour être recyclée. Dans tous les cas la batterie doit toujours être recyclée suivant la réglementation en vigueur.

Mise en garde :

 **Ne jamais utiliser une batterie fissurée ou endommagée par un choc. Risque d'un défaut électronique interne pouvant provoquer un incendie.**

16.2 Fusible principal

Le fauteuil est équipé d'un fusible principal calibré pour garantir un fonctionnement et une sécurité électrique optimale. Ce fusible est placé dans le compartiment de la batterie et peut être remplacé en cas de coupure (surchauffe ou surcharge de courant etc.).

Pour remplacer le fusible il faut :

- Retirer le capot de la batterie (voir chapitre 16.1.1).
- Ouvrir le porte-fusible qui se situe sur le dessus de la batterie.
- Remplacer le fusible par un fusible d'origine New Live.
- Remonter le fauteuil dans le sens inverse (voir chapitre 16.1.1).

Note : Tout problème électrique doit être obligatoirement signalé à votre revendeur. En cas de fusible coupé veuillez contacter votre revendeur pour lui faire part des circonstances. Il est interdit de remplacer un fusible sans en avoir informé votre revendeur et sans avoir eu son autorisation (coordonnées voir première page). En cas contraire les éventuels dommages électriques et/ou électroniques postérieurs seraient exclus de la garantie.

Mise en garde :

 **Il est interdit de remplacer un fusible sans en informer le revendeur et sans son autorisation. Risque de détériorations des parties électriques et/ou électronique du fauteuil roulant, et risques d'incendie.**

17 Nettoyage et désinfection

Le fauteuil est à nettoyer avec un chiffon humide et à sécher avec un chiffon sec.

Pour la saleté tenace il est autorisé d'utiliser un produit de nettoyage doux et dilué (savon). On ne doit en aucun cas utiliser de dissolvant, d'eau de Javel, d'abrasifs, de détergents synthétiques, de cirage ou d'aérosols ! Il est interdit de nettoyer le fauteuil roulant avec un appareil à haute pression ou au tuyau d'arrosage.

Mesure d'hygiène et désinfection :

Avant de laisser une autre personne utiliser le fauteuil, toutes les surfaces entrant en contact avec le nouvel utilisateur doivent être désinfectées. Pour cela, il faut utiliser un désinfectant à base d'alcool à séchage rapide utilisé pour les produits et instruments médicaux. Suivez toujours les instructions du fabricant du produit désinfectant utilisé. Assurez-vous que les surfaces sont rincées avec de l'eau propre et entièrement séchées.

Mise en garde :



Il est interdit de nettoyer le fauteuil roulant avec un appareil à haute pression ou au tuyau d'arrosage !



Ne pas utiliser de dissolvant, d'eau de Javel, d'abrasifs, de détergents synthétiques, de cirage ou d'aérosols. Il est possible d'utiliser des désinfectants à base d'alcool en les diluant de la façon indiquée par le fabricant. Assurez-vous que les surfaces sont rincées avec de l'eau propre et entièrement séchées.

18 Entretien

Le fauteuil roulant ne nécessite pas d'entretien particulier de la part de l'utilisateur/trice. Pour garantir un fonctionnement idéal, le fauteuil roulant est à remettre au revendeur environ une fois par an.

Veillez être attentif aux points suivants :

- garder le fauteuil roulant propre
- ranger le fauteuil roulant seulement dans des pièces sèches
- surveiller les raccordements des câbles
- surveiller le soufflet du joystick
- surveiller la charge des batteries
- signaler la moindre défaillance des fonctions électriques ou de la commande à votre revendeur

18.1 Pneus et bandages

Le fauteuil roulant est équipé de 2 pneus standards et 4 roues omnidirectionnelles.

Pour les pneus, il faut contrôler une fois par mois la pression de l'air qui doit se situer entre 2.8 et 3 bars. Le gonflage se fait par une valve de type automobile et peut se faire dans une station d'essence. Une pression des pneus trop basse nuit au confort, à leur performance, à leur autonomie et peut endommager les jantes. Quand le pneu est vieux il est possible qu'il se désagrège. Dans ce cas il faut immédiatement en informer le revendeur.

Les roues omnidirectionnelles sont équipées d'un bandage constitué de 30 roulettes pleines. Pour une bonne mobilité du fauteuil roulant, les roues doivent toujours être le plus propre possible. Si un objet (gravillon, morceau de bois, etc.) ou de la saleté se coince entre les roulettes des roues, retirez-le au plus vite. Des objets ou de la saleté dans les roues peut occasionner une cassure et immobiliser le fauteuil roulant.

Mise en garde :



Si un objet (gravillon, morceau de bois, etc.) ou de la saleté se coince entre les roulettes des roues, retirez-le au plus vite. Des objets ou de la saleté dans les roues peut occasionner une cassure et immobiliser le fauteuil roulant.

19 Transport du fauteuil dans la voiture

19.1 Récapitulatif des normes applicables

1. EN 12184 relative aux fauteuils roulants

Depuis décembre 2009, la révision de la norme EN 12184 relative aux fauteuils roulants est entrée en vigueur. Cette norme stipule que le fabricant d'un fauteuil roulant ne peut permettre le transport de son fauteuil à bord d'un véhicule que si le fauteuil a passé avec succès un essai de crash test conformément à la norme ISO 7176-19.

2. Norme ISO 7176-19 relative aux essais de crashes tests

L'essai de crash test pour fauteuils roulants reprend les principes d'essai de collision déjà appliqués dans l'industrie automobile. Les fauteuils roulants sont soumis à des essais de collision à une vitesse de 48 km/h et une décélération d'impact de 20 g. Le mannequin anthropomorphe présente un poids maximum de 75 kg (54 kg pour les enfants). A ce jour, seuls des impacts frontaux ont été simulés pour les fauteuils roulants.

3. Système d'attache de fauteuils roulants et système de retenue de l'occupant conformément à la norme ISO 10542-2

Il existe différentes versions de systèmes d'attache de fauteuils roulants et de systèmes de retenue des occupants conformes à la norme ISO 10542. Le fauteuil est arrimé au moyen de sangles, de crochets, de mousquetons, attaches rapides et autres dispositifs d'ancrage. Le système d'attache du fauteuil et le système de retenue de l'occupant font également l'objet d'essais de crashes tests. Pour ce faire, un fauteuil dit "de substitution" est utilisé. Avec ce système, une attention particulière est portée au poids à retenir (poids du fauteuil + poids de l'occupant).

S'assurer que le système d'attache pour le fauteuil roulant est dimensionné pour un fauteuil d'un poids de 140 kg. (Poids à vide du *Magix II* 130 à 140 kg)



Pour le transport du fauteuil il faut s'assurer que le système d'attache du véhicule pour le fauteuil roulant est dimensionné pour un fauteuil d'un poids de 140 kg. (Poids à vide du Magix 2, 130 à 140 kg)

19.2 Transport du fauteuil dans un véhicule et conditions de sécurité

Le Fauteuil roulant Magix 2 est approuvé pour le transport conformément à la norme ISO 7176-19, ISO 10542-1

Vous trouverez ici des informations relatives au fauteuil roulant Magix 2 qui a été soumis à des crashes tests. Vous trouverez aussi, des informations sur le transport de personnes dans leur fauteuil roulant à bord d'un véhicule, des informations sur les systèmes d'attaches utilisés lors des crashes tests, ainsi que des schémas des points d'ancrage sur le fauteuil. Les dispositifs d'ancrages (crochets, sangles, mousquetons, attache rapide etc.) d'un système d'attache de fauteuil roulant doivent être installés sur les points d'ancrage indiqués sur le fauteuil.

Le fauteuil roulant Magix 2 a été testé conformément à la norme ISO 7176-19 et la norme ISO 10542-1, à l'aide d'un mannequin anthropomorphe de 75 kg Hybride 2, dans le sens du déplacement du véhicule, avec un impact frontal, avec un système d'attache du fauteuil roulant (système à 4 points d'ancrage et un système d'arrimage rapide DAHL « Docking station »), ainsi qu'un système de retenue à 3 points pour l'occupant (ceintures sous-abdominale et thoracique conformes à ISO 10542). Lors des essais, le produit n'a pas été modifié et ne comporte pas de pièces de rechange, ni d'accessoires.

Les résultats obtenus suite aux essais effectués révèlent que notre produit résiste aux forts impacts produits lors des crashes tests, conformément à la norme ISO 7176-19. Et par conséquent, il peut servir de siège à bord d'un véhicule.

Le fauteuil roulant Magix 2 peut être transporté avec son occupant, si le véhicule est doté de système d'attache de fauteuils et de retenue de l'occupant conformes aux exigences de la norme ISO 10542. Afin de déterminer si le système que vous utilisez répond à ces exigences, veuillez contacter le fabricant du système d'attache du fauteuil roulant et de retenue de l'occupant.

Parce que les crashes tests (simulation d'un impact frontal) ne peuvent en aucun cas reprendre toutes les situations réelles de la circulation routière et représentent un essai fictif réalisé en laboratoire, **nous recommandons toujours, dans la mesure du possible, d'installer l'utilisateur de fauteuil roulant sur un siège du véhicule et de ranger le fauteuil dans le coffre.** De par sa conception, le siège du véhicule offre le plus haut niveau de sécurité car il est ancré au châssis et est prévu à cet effet. Si les fauteuils roulants devaient être fabriqués conformément aux exigences imposées aux sièges des véhicules, ils ne pourraient plus remplir leur rôle, à savoir assurer la mobilité des personnes handicapées.

19.3 Conditions de transport

Assurez-vous que le véhicule est convenablement équipé pour transporter un passager en fauteuil roulant. Le véhicule doit avoir la résistance au sol nécessaire pour supporter le poids combiné de l'occupant, du fauteuil roulant et des accessoires.

Pour tout transport et déplacement à bord d'une voiture la fixation du fauteuil roulant est obligatoire. Il est interdit de fixer le fauteuil dans un véhicule roulant autrement que par les points d'attaches ou station d'arrimage préconisés par New Live. Danger d'arrachement pouvant provoquer de graves blessures ou entraîner la mort en cas d'accident de la circulation !

Si le fauteuil roulant est utilisé comme siège passager ou siège conducteur dans une voiture, il faut obligatoirement mettre le siège en position horizontale et abaisser sa hauteur jusqu'aux butées basse, puis éteindre la commande du fauteuil roulant, avant d'attacher la ceinture 3 point obligatoire de la voiture.

Si le fauteuil roulant est utilisé comme siège passager ou siège conducteur dans une voiture, l'utilisation de l'appui-tête fourni avec le fauteuil roulant et autorisé pour le transport en voiture est obligatoire ainsi qu'une ceinture de sécurité 3 points fixée dans le véhicule. La ceinture de retenue du fauteuil roulant ne doit pas être utilisée pour les déplacements en voiture.



Pour tout transport et déplacement à bord d'une voiture la fixation du fauteuil roulant est obligatoire. Il est interdit de fixer le fauteuil roulant dans un véhicule autrement que par les points d'attaches ou station d'arrimage préconisés par New Live. Danger d'arrachement pouvant provoquer de graves blessures ou entraîner la mort en cas d'accident de la circulation !



Si le fauteuil est utilisé comme siège passager ou siège conducteur dans une voiture, il faut obligatoirement mettre le siège en position horizontale et abaisser sa hauteur jusqu'aux butées basse et éteindre la commande du fauteuil roulant avant d'attacher la ceinture 3 points obligatoire de la voiture.



Si le fauteuil est utilisé comme siège passager ou siège conducteur dans une voiture, l'utilisation d'un appui-tête fourni par NEW LIVE Mobilité et autorisé pour le transport en voiture est obligatoire, ainsi qu'une ceinture de sécurité 3 points fixée dans le véhicule. La ceinture de retenue du fauteuil roulant ne doit pas être utilisée pour les déplacements en voiture !



L'appui-tête doit être réglé à la hauteur des oreilles de l'utilisateur. En cas de collision, un mauvais réglage de l'appui-tête peut entraîner des blessures graves et irréversibles. (Voir chapitre 6.5)

Pour le transport, dans la mesure du possible, il est préférable d'installer l'utilisateur de fauteuil roulant sur un siège du véhicule et de ranger le fauteuil dans le coffre

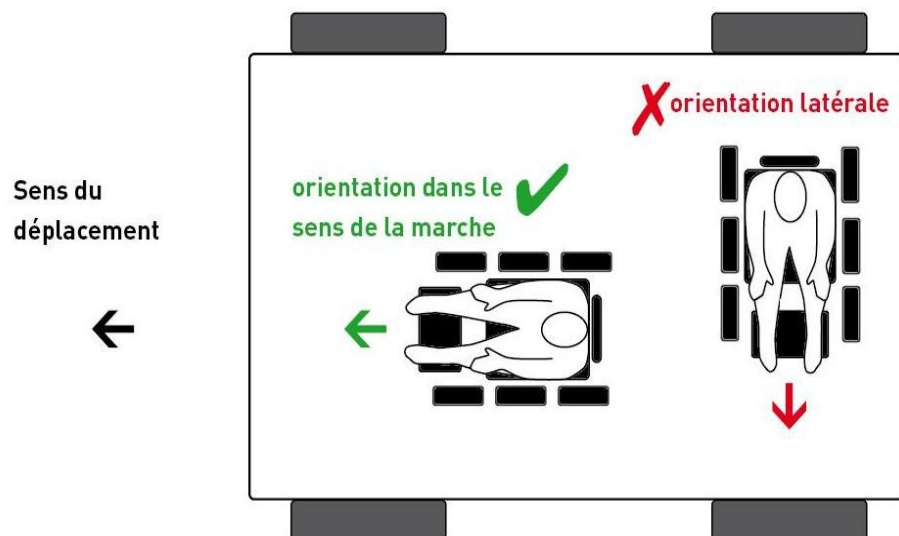

Si la personne doit être transportée à bord du véhicule dans son fauteuil roulant et non sur le siège du véhicule, il convient de suivre les recommandations suivantes :

Si la personne est assise sur son fauteuil roulant, celui-ci doit être orienté vers l'avant, dans le sens de la marche et doit être arrimé à l'aide d'un système d'attache pour le fauteuil et d'un système de retenue pour l'occupant (les systèmes doivent être conformes aux exigences de la norme ISO 10542 ou SAE J2249). Le système d'attache et le système de retenue doivent être installés conformément aux instructions émises par leur fabricant, ainsi qu'aux instructions du fabricant du fauteuil roulant.

La norme de test conforme à ISO 7176-19 prévoit uniquement le transport des fauteuils roulants positionnés dans le sens de la marche. Ainsi, les fauteuils transportés ne doivent jamais être orientés latéralement.

Pour le transport, il faut retirer tous les composants additionnels et amovibles du fauteuil et les ranger en sécurité. Il s'agit par exemple des éléments suivants :

- Les cannes
- Les tablettes thérapeutiques

Aucune modification ou substitution ne doit être apportée aux points d'ancrage ou aux composants structurels du fauteuil sans avoir préalablement demandé l'avis du fabricant, au risque de rendre le fauteuil inapte au transport à bord d'un véhicule et de rendre la garantie du fabricant nulle et non avenue.

En cas d'accident ou d'impact, il convient de faire inspecter le fauteuil par un revendeur New Live avant de le réutiliser.

19.4 Ceinture de sécurité

- Les ceintures ou autres dispositifs de retenue d'occupant fixés au fauteuil roulant, c'est-à-dire ceinture de maintien, harnais ou supports posturaux (sangles sous-abdominales, ceintures sous-abdominales) ne doivent pas être utilisés pour la retenue des occupants dans un véhicule en mouvement, qu'il soit étiqueté ISO 7176-19, SAE J2249, ISO 10542-1 ou autre. Il faut obligatoirement utiliser un système de retenue des occupants fixé au véhicule et certifié.
- Une ceinture pour une retenue pelvienne et supérieure du torse, de type 3 points fixé au véhicule, doit être utilisées pour retenir l'occupant afin de réduire la possibilité de chocs à la tête et à la poitrine avec les composants du véhicule.
- La ceinture de retenue supérieure du torse doit s'adapter au-dessus du point médian de l'épaule et sur la poitrine et doit entrer en contact complet avec l'épaule, la poitrine et le bassin.
- La ceinture pelvienne doit être positionnée bas sur le bassin près de la jonction cuisse-abdominale (conformément aux exigences spécifiées dans l'ISO 7176-19).
- La ceinture de retenue doit être ajustée aussi étroitement que possible en fonction du confort de l'utilisateur.
- La ceinture de retenue ne doit pas être tordue lorsqu'elle est utilisée.
- Il faut veiller à positionner la boucle de la ceinture de sécurité 3 points de manière que le bouton de déverrouillage ne soit pas en contact avec des composants du fauteuil roulant pendant la conduite ou lors d'un accident.
- La ceinture de retenue ne doit pas être éloignée du corps par des composants du fauteuil roulant tels que des accoudoirs ou des roues.

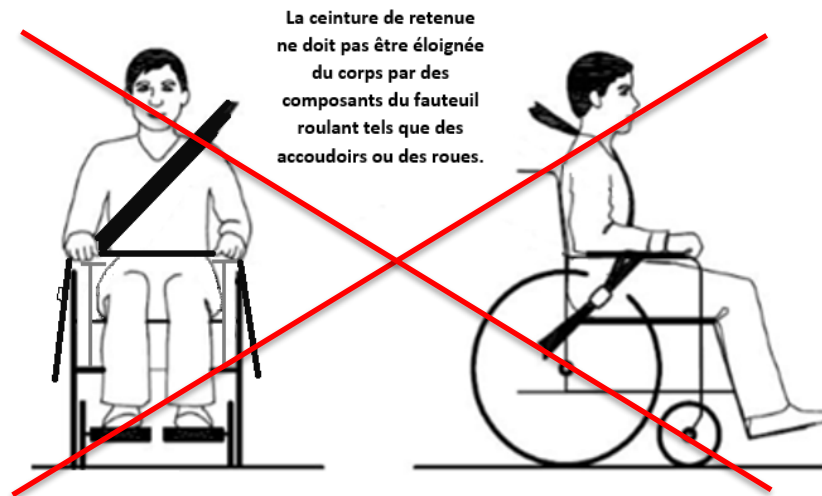

19.5 Utilisation du système de fixation 4 points avec sangles d'arrimage

Pour fixer le fauteuil roulant Magix 2 dans le véhicule, il faut utiliser un système d'arrimage et de retenue des occupants conforme à la norme ISO 10542-1, adapté au poids total du fauteuil roulant, y compris toutes les options (130 à 140 kg). Si vous utilisez un système de fixation 4 points, fixez le fauteuil roulant avec 2 sangles à l'avant et 2 sangles à l'arrière et respectez l'inclinaison des sangles préconisée.

- N'utilisez jamais d'équipement non étiqueté ISO 10542.
- Ne débrayez pas les freins des moteurs du fauteuil roulant pendant le transport dans un véhicule.
- Pendant le transport dans un véhicule, retirez tous les composants additionnels et amovibles du fauteuil, tel que tablette, canne, etc...
- Pour le transport, l'assise du fauteuil roulant doit être en position horizontale et abaissée jusqu'en butée basse avant d'attacher le fauteuil roulant et de positionner la ceinture de retenue 3 points du véhicule.

19.5.1 Points d'ancrage du système de fixation 4 points



Pour être transporté dans une voiture, le fauteuil roulant Magix 2 est équipé de quatre points d'ancrage conformes à la Norme ISO 7176-19, indiqués par ce crochet jaune. A l'avant au niveau des protège-vêtements, à l'arrière au-dessus des roues arrière. Ces points d'attaches servent à bloquer le fauteuil roulant de façon sûre en cas d'accident. Il faut s'assurer que le véhicule utilisé possède toutes les exigences requises.

Si le Magix 2 est utilisé comme siège dans un véhicule, la distance de l'avant de la plaque d'assise à l'avant des protège-vêtements sur lesquels sont fixés les points d'ancrage ne doit pas être supérieure à 6 cm.

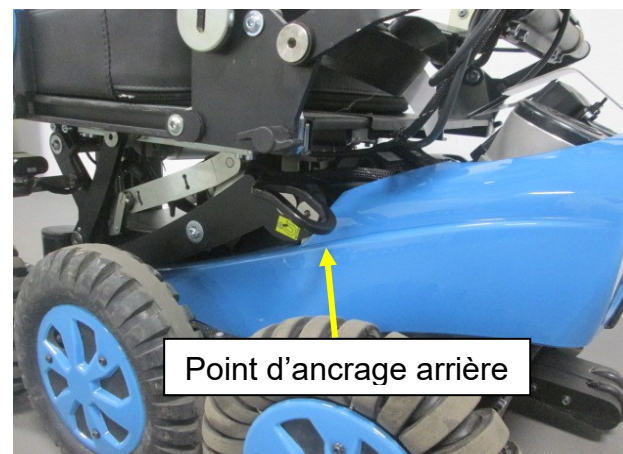
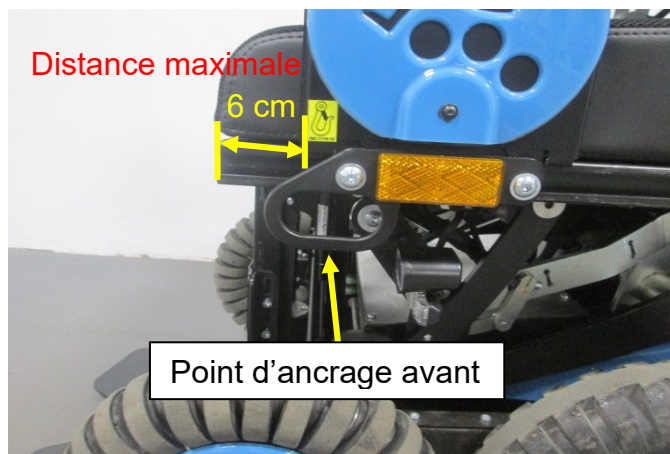

19.5.2 Angles préconisés des sangles d'arrimage

Lorsque le fauteuil est attaché dans le véhicule, les sangles d'arrimage doivent se situer dans les angles indiqués ci-dessous.

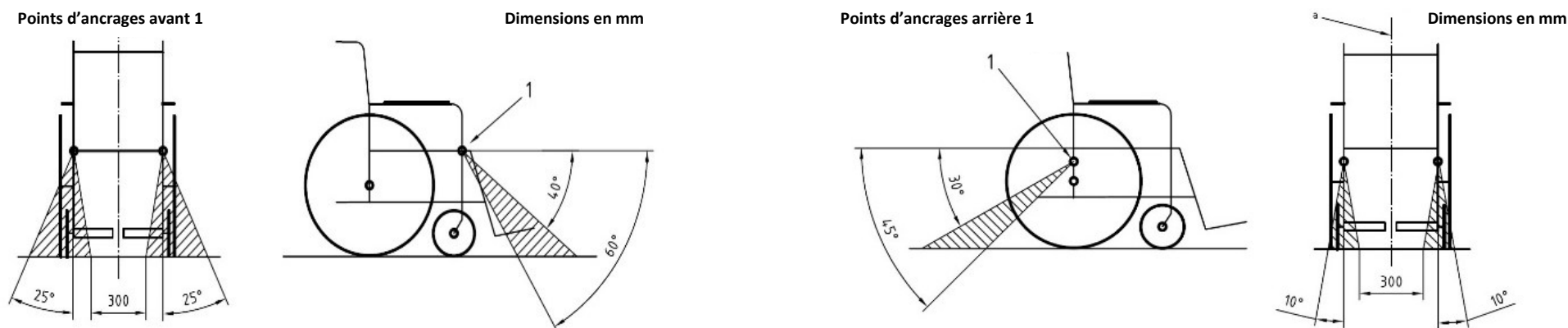

19.5.3 Positionnement du dispositif de retenue des occupants à 3 points lorsqu'il est utilisé avec un système d'arrimage à 4 points de type sangle

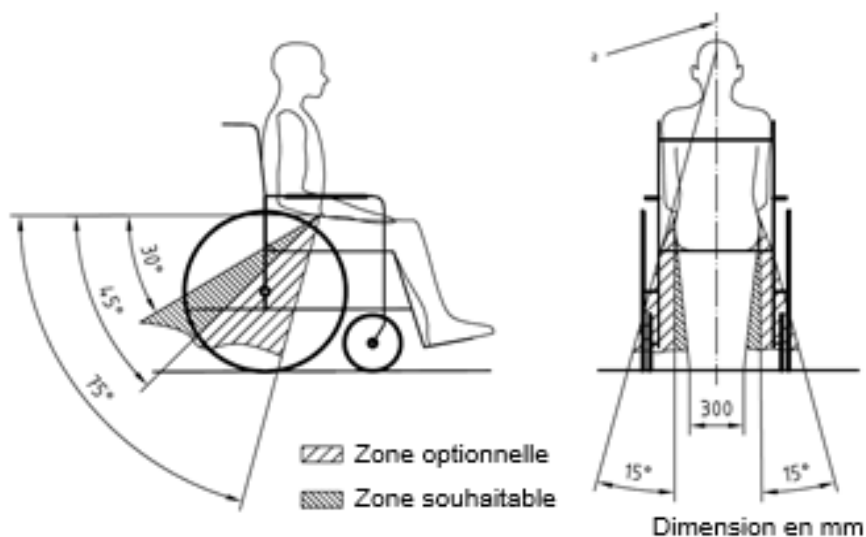











La ceinture de retenue pelvienne doit être portée bas sur l'avant du bassin de manière que l'angle de la ceinture pelvienne se situe dans la zone à respecter de 30° à 75° par rapport à l'horizontal. Il est souhaitable que l'angle soit plus prononcé (plus grand) dans la zone de 45° à 75°, c'est-à-dire qu'il soit plus proche de 75° sans les dépasser.

Les ceintures de retenue ne doivent jamais être acheminées par-dessus les accoudoirs du fauteuil, de sorte à rester le plus près possible du corps.

La ceinture thoracique doit passer sur l'épaule et non pas sur la nuque et descendre diagonalement à travers le torse.

La ceinture thoracique et la ceinture sous-abdominale doivent être bien serrées, sans néanmoins gêner l'utilisateur.

La sangle de la ceinture de retenue ne doit pas être entortillée pendant son utilisation

-  **Pour le transport, dans la mesure du possible, il est préférable d'installer l'utilisateur de fauteuil roulant sur un siège du véhicule et de ranger le fauteuil dans le coffre.**
-  **Pendant le transport dans un véhicule, il faut retirer tous les composants additionnels et amovibles du fauteuil roulant, tel que tablettes thérapeutiques, cannes etc...**
-  **Aucune modification ou substitution ne doit être apportée aux points d'ancrage ou aux composants structurels du fauteuil sans avoir préalablement demandé l'avis du fabricant.**
-  **En cas d'accident ou d'impact, il convient de faire inspecter le fauteuil par un revendeur NEW LIVE Mobilité avant de le réutiliser.**
-  **Pour le transport dans un véhicule, avec un système d'arrimage 4 points, les angles d'inclinaison des sangles d'arrimage doivent se situer dans les plages préconisées au paragraphe 19.5.2**
-  **Pour le transport dans un véhicule, avec un système d'arrimage 4 points, il faut obligatoirement utiliser la ceinture de retenue 3 points du véhicule et la mettre selon les instructions du paragraphe 19.5.3. Il ne faut jamais utiliser la ceinture ou autre système de retenue fixé au fauteuil roulant pour le transport.**
-  **Pour le transport dans un véhicule, il faut s'assurer que le véhicule et le système d'arrimage pour le fauteuil roulant remplit toutes les exigences requises pour un fauteuil d'un poids de 140 kg. (Poids à vide du Magix2 130 à 140 kg suivant options)**
-  **Ne pas débrailer les moteurs du fauteuil roulant pendant le transport dans un véhicule**
-  **Pour le transport, l'assise du fauteuil roulant doit être en position horizontale et abaissée jusqu'en butée basse avant d'attacher le fauteuil roulant et de positionner la ceinture de retenue 3 points du véhicule.**
-  **Pour le transport dans un véhicule, la distance de l'avant de la plaque d'assise à l'avant des protège-vêtements sur lesquels sont fixés les points d'ancrage ne doit pas être supérieure à 6 cm.**

19.6 Utilisation du système de fixation station d'accueil DAHL

Le fauteuil a été testé à l'aide d'un système d'arrimage DAHL selon les normes **ISO 7176-19** et **ISO 10542-1 SWM**. Il est tourné vers l'avant dans le sens de la marche du véhicule.

Ce système d'arrimage rapide sans l'aide de tierce personne rend plus facile la fixation du fauteuil pour les occupants du véhicule, mais permet aussi à l'utilisateur du fauteuil de se mettre au poste de conduite du véhicule (Seulement si le véhicule est **compatible** avec un système d'arrimage DAHL). Le système est muni d'un auto-verrouillage et peut se libérer pendant un certain temps en appuyant sur un bouton

Seules les entreprises professionnelles qui transforment ou construisent des véhicules accessibles en fauteuil roulant peuvent commander le système d'arrimage de Dahl Engineering. Dahl Engineering peut fournir des instructions d'installation spécifiques pour une large gamme de véhicules, qui doivent être respectées par l'installateur. Veuillez contacter Dahl Engineering pour de plus amples informations sur les véhicules et les positions de montage approuvés. Les coordonnées de Dahl Engineering sont disponibles à l'adresse suivante : www.dahlengineering.dk.

Station d'arrimage DAHL sous le châssis d'un fauteuil



Station montée sur le planché d'un véhicule





 **Le système d'arrimage DAHL n'est utilisable que sur les véhicules agréés par DAHL ENGINEERING !**

 **La station d'arrimage DAHL doit être montée par du personnel autorisé et qualifié d'une entreprise d'adaptation de véhicule agréée ! Un défaut de montage peut entraîner des blessures grave et irréversibles.**

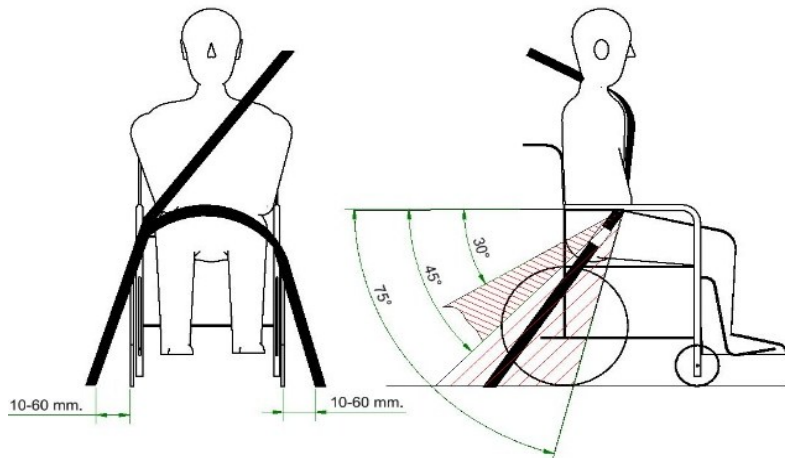
19.6.1 Positionnement du dispositif de retenue des occupants lorsqu'il est utilisé avec les systèmes d'arrimage Dahl uniquement



 Zone optionnelle

 Zone souhaitable

Lors de l'utilisation d'un fauteuil roulant Magix II avec les systèmes d'ancrage Dahl Docking, les points d'ancrage au sol du système de retenue de l'occupant doivent être situés à 10-60 mm à l'extérieur des roues, de chaque côté.

La ceinture pelvienne doit être portée basse sur l'avant du bassin de manière que l'angle de la ceinture pelvienne se situe dans la zone optionnelle ou préférée de 30° à 75°, comme indiqué. Un angle plus prononcé (plus grand) dans la zone préférée de 45° à 75° est souhaitable, c'est-à-dire plus proche de 75° degrés mais ne les dépassant jamais.

La ceinture thoracique et la ceinture sous-abdominale doivent être bien serrées, sans néanmoins gêner l'utilisateur.

La sangle de la ceinture de retenue 3 points du véhicule ne doit pas être entortillée pendant son utilisation

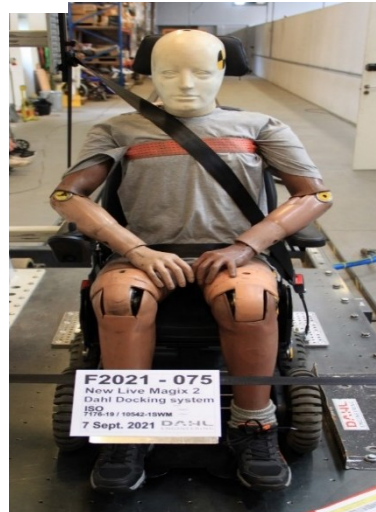

La ceinture 3 points du véhicule, doit obligatoirement passer sous les accoudoirs et contourner par l'avant les supports des accoudoirs.

19.6.2 Contenu des kits stations d'accueil DAHL

Kit Dahl Mk. II #501750



Kit Dahl VarioDock #503600



Plaque de verrouillage Dahl

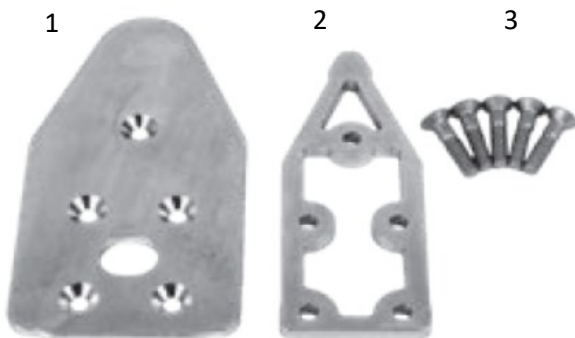

La plaque de verrouillage est identique pour la station d'accueil Dahl Mk. II et Dahl VarioDock™.

Le kit Dahl N°503125 (Fournis par Dahl Engineering) contient une plaque de verrouillage (1), une plaque entretoise de 8mm (2), 5 vis M8x30 (3) qualité 14.9, clé torx taille 27.

Art. No. 503125

19.6.3 Montage de la plaque de verrouillage DAHL sur le dessous du fauteuil roulant Magix2

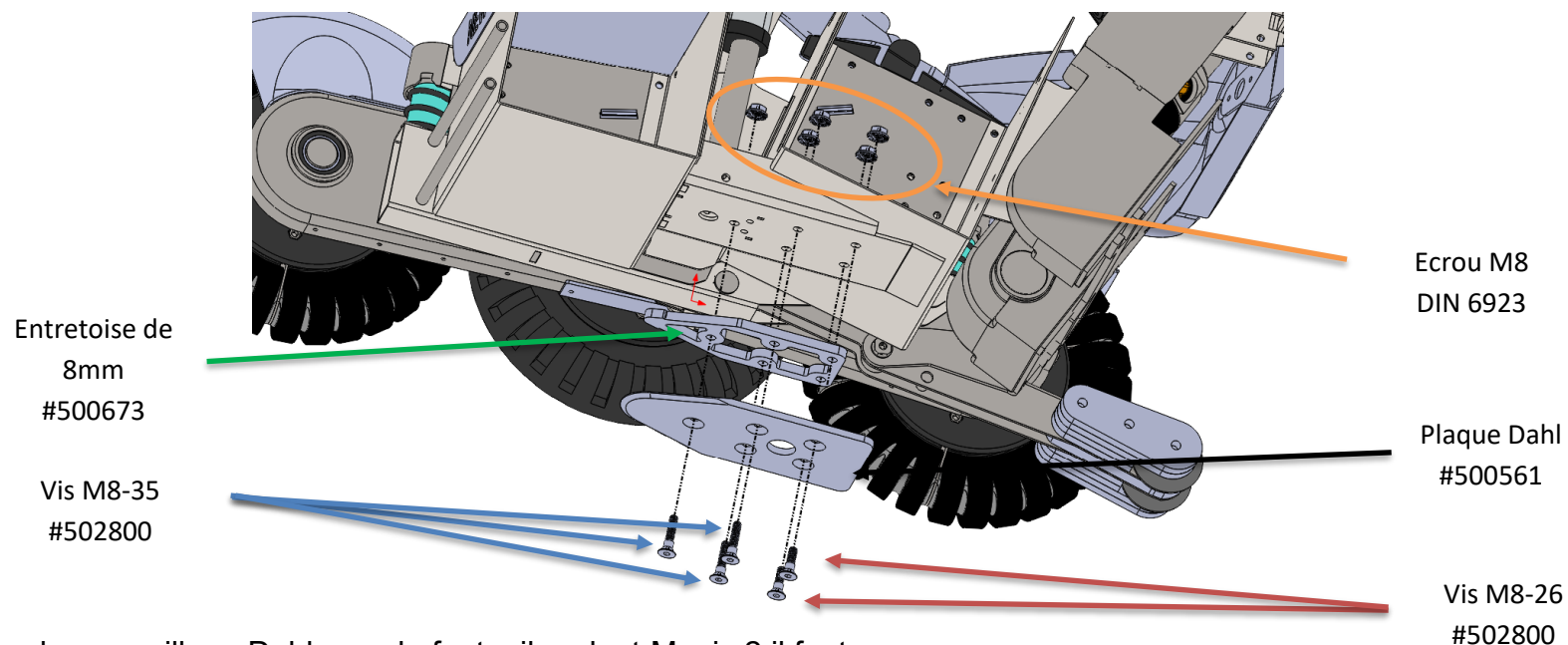

Pour fixer la plaque de verrouillage Dahl sous le fauteuil roulant Magix 2 il faut :

- Raccourcir 2 des 5 vis M8x35 à 26mm.
- Placer la plaque de verrouillage avec l'entretoise de 8mm sous le fauteuil comme sur le schéma de montage
- Appliquez de la Loctite 243 (ou un produit équivalent) sur les 5 vis
- Placer le 3 vis longues M8x35 dans les trois trous à l'avant de la plaque et le 2 vis courtes M8x26 à l'arrière
- Visser les 5 écrous M8 DIN 6923 (fournis par NEW LIVE Mobilité) sur les vis à l'intérieur du fauteuil
- Serrer les écrous au couple de 16-18 Nm.



N'utilisez pas d'autres boulons que ceux fournis par Dahl Engineering (pièce #502800 qui est de qualité 14.9, clé torx taille 27). Les boulons M8 standard à tête fraisée ne seront pas assez solides en cas de collision.

19.6.4 Procédure de verrouillage

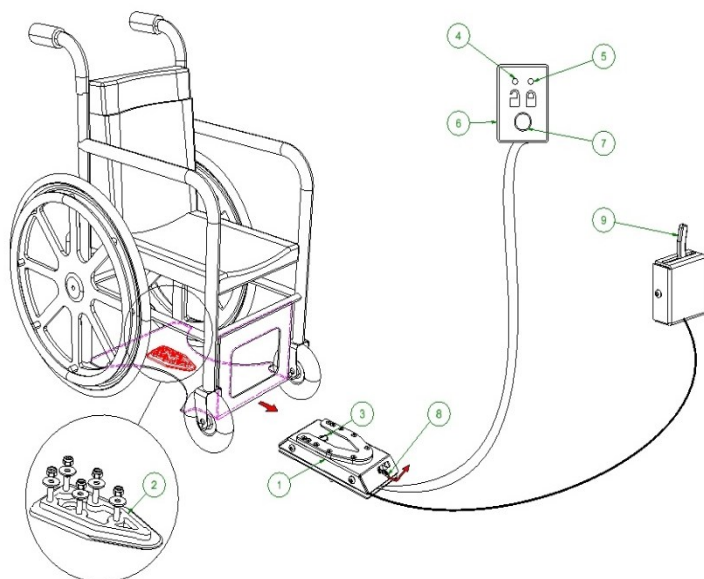

- (1) Station d'accueil Dahl
- (2) Plaque de verrouillage et entretoise
- (3) Goupille de verrouillage
- (4) LED rouge
- (5) LED verte
- (6) Panneau de contrôle
- (7) Bouton de déverrouillage
- (8) Levier de déclenchement manuel d'urgence
- (9) Levier de commande manuelle

Fixation du fauteuil roulant dans la station d'accueil

1. Manipulez le fauteuil roulant lentement et dans une direction uniforme au-dessus de la station d'accueil. La plaque de verrouillage sous le fauteuil roulant aide à guider le fauteuil roulant en place dans la station d'accueil. Lorsque la plaque de verrouillage est entièrement engagée dans la station d'accueil, une goupille de verrouillage à ressort sécurise automatiquement la plaque de verrouillage.
2. La station d'accueil est équipée d'un interrupteur de commande qui indique si la plaque de verrouillage est correctement fixée dans la station d'accueil. Dès que la plaque de verrouillage entre en contact avec la goupille de verrouillage, un signal sonore retentit (un hurlement aigu) et la diode/lampe rouge (LED) du panneau de commande s'allume jusqu'à ce que la plaque de verrouillage soit complètement engagée ou que le fauteuil roulant soit retiré de la station d'accueil.
3. Pour indiquer que le fauteuil roulant est correctement fixé, le signal sonore cesse, le voyant rouge (LED) du panneau de commande s'éteint et le voyant vert (LED) s'allume.
4. N'oubliez pas de boucler votre ceinture pour conduire.

Ne déplacez pas le véhicule :

- Pendant que le fauteuil roulant est manœuvré en position dans la station d'accueil.
- Si le fauteuil roulant et l'utilisateur ne sont pas correctement attachés.
- Si le signal sonore retentit et/ou si le témoin d'avertissement rouge (LED) du panneau de commande clignote ou est allumé !

Vérifiez toujours si la plaque de verrouillage est correctement engagée dans la station d'accueil en essayant de faire reculer le fauteuil roulant hors de la station d'accueil avant de déplacer le véhicule. (Il ne doit pas être possible de sortir de la station d'accueil en marche arrière sans appuyer sur le bouton de déverrouillage rouge du panneau de commande.)



Ne pas circuler avec le véhicule si l'ancrage du fauteuil n'est pas verrouillé et si la led verte n'est pas allumée. Risque de blessures grave et irréversibles en cas d'accident.



Le fauteuil verrouillé, il faut obligatoirement placer l'assise à l'horizontale et abaisser le lift en butée basse avant de positionner la ceinture de retenue 3 points du véhicule.



Il faut obligatoirement utiliser la ceinture 3 points du véhicule et la mettre selon les instructions du paragraphe 19.6.1, ne jamais utiliser la ceinture ou autre système de retenue fixé au fauteuil pour le transport dans un véhicule.



En cas d'échec de verrouillage ou de déverrouillage, contactez l'entreprise de véhicule adapté qui a fixé la station d'arrimage dans votre véhicule. Seules des personnes autorisées et qualifiées peuvent intervenir sur le dispositif d'arrimage DAHL.

19.6.5 Procédure de déverrouillage

Après avoir immobilisé le véhicule, retirez la ceinture de sécurité.

Pour déverrouiller, commencez par faire avancer le fauteuil roulant pour relâcher la pression sur la goupille de verrouillage.

Appuyez sur le bouton de déverrouillage rouge du panneau de commande. La goupille de verrouillage sera déclenchée/libérée pendant environ 5 secondes, après quoi la goupille de verrouillage sera automatiquement verrouillée/activée à nouveau. Éloignez le fauteuil roulant de la station d'accueil pendant cette période de 5 secondes. N'essayez pas de sortir de la station d'accueil en marche arrière avant que la LED rouge du module de commande, qui indique la position de déverrouillage, ne soit allumée.

Si vous tentez de reculer le fauteuil roulant avant que le voyant rouge ne s'allume, le mécanisme de verrouillage de la station d'accueil sera bloqué, ce qui rendra impossible toute inversion. Si cela se produit, répétez la procédure de déverrouillage ci-dessus.

19.6.6 Déverrouillage manuel en cas de panne électrique ou accident :



Un déverrouillage d'urgence manuel est situé sur le bord avant de la station d'accueil. Avancez le fauteuil roulant pour supprimer la pression sur la goupille de verrouillage et poussez le bras de déverrouillage rouge sur le côté et maintenez-le pendant que le fauteuil roulant s'éloigne.

Il est également possible de monter un levier de commande manuelle actionné par câble (accessoire). Le bras de déverrouillage rouge est également poussé sur le côté et doit être maintenu en place pendant que le fauteuil roulant s'éloigne.

Si les procédures de déverrouillage manuel décrites échouent, un outil de déverrouillage d'urgence en plastique rouge est fourni avec chaque station d'accueil.

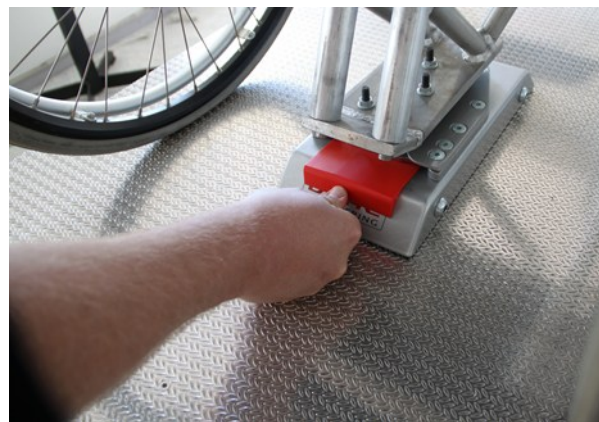

1. Déplacez le fauteuil roulant vers l'avant pour supprimer la pression exercée sur la goupille de verrouillage.
2. Placez l'outil de déverrouillage d'urgence dans l'espace entre la plaque de verrouillage et la station d'accueil.
3. Poussez l'outil de déverrouillage et le fauteuil roulant vers l'avant jusqu'à ce que la goupille de verrouillage soit enfoncée, après quoi le fauteuil roulant peut sortir de la station d'accueil en marche arrière.

Dahl Engineering propose deux systèmes d'arrimage, le Mk II et un nouveau système à hauteur réglable appelé Dahl VarioDock. Veuillez également vous référer aux instructions de Dahl Engineering pour l'installation, l'utilisation et l'entretien du système utilisé ait été enfoncée, après quoi le fauteuil roulant peut faire marche arrière hors de la station d'accueil.

19.7 Passager ayant un poids inférieur à 22 kg

Si l'utilisateur devant être transporté est un enfant pesant moins de 22 kg et si le véhicule utilisé compte moins de huit (8) passagers assis, il est recommandé de transférer l'enfant et d'utiliser un dispositif de retenue pour enfants conforme au règlement 44 de la CEE-ONU. Ce type de dispositif de retenue est un moyen de retenue plus efficace que les dispositifs à trois points. Certains dispositifs de retenue pour enfants assurent également un support postural supplémentaire afin de maintenir la position de l'enfant lorsqu'il est assis.

Les parents ou toute autre personne responsable de l'enfant peut, selon le cas, décider de laisser l'enfant dans son fauteuil roulant pendant le transport en raison du niveau de contrôle de la posture et du niveau de confort assuré par les réglages du fauteuil.

Dans ce cas, nous vous invitons à procéder à une évaluation des risques par le professionnel de santé qui suit l'enfant ou par toute personne compétente dans ce domaine.

19.8 Utilisation de rampes de chargement

Les rampes double rails sont déconseillées pour le chargement du Magix 2. Toutefois dans le cas d'utilisation de rampes double rail, il faut s'assurer qu'elles sont suffisamment larges et rapprochées pour que les roulettes anti-bascules puissent prendre appui dessus. Dans la montée il y a danger de basculement vers l'arrière si les roulettes anti-bascules ne peuvent pas prendre appui sur les rampes.

Il est fortement déconseillé d'utiliser des rampes amovibles pour faire monter un fauteuil roulant avec son utilisateur dans un véhicule.

Mise en garde :



Si utilisation de rampes double rails, elles doivent être suffisamment larges pour que les roulettes anti-bascules puissent prendre appui dessus. Danger de basculement si les roulettes ne peuvent pas prendre appui sur les rampes !



Il est fortement déconseillé d'utiliser des rampes amovibles pour faire monter un fauteuil roulant avec son utilisateur dans un véhicule.

20 Recyclage

Le fauteuil roulant n'est pas un déchet ordinaire et doit être recyclé par une filière spécialisée. En fin de vie il pourra être repris gratuitement, par le revendeur et/ou par NEW LIVE Mobilité pour être recyclé conformément aux règles nationales en vigueur.

21 Identification d'erreurs

Chaque problème a son origine. Le tableau ci-dessous aidera l'utilisateur/trice à les analyser et éventuellement à y remédier avant de solliciter l'aide du revendeur :

21.1 Tableau d'erreurs du fauteuil roulant

Problèmes	Description	Solution et/ou cause
	Elément de commande ne peut pas être allumé	<ol style="list-style-type: none"> 1. Le fusible principal est hors circuit 2. Batterie complètement déchargée 3. Câble de raccordement au module de puissance ou à l'élément de commande est défectueux ou mal branché
Fauteuil roulant ne fonctionne pas	L'élément de commande peut être allumé mais le fauteuil roulant ne fonctionne pas	<ol style="list-style-type: none"> 1. Le chargeur est branché 2. Un ou les moteurs sont en roue libre (voir section 9) 3. L'élément de commande est en mode anti-démarrage (voir section 7) 4. Le mode de réglages du siège est présélectionné sur l'élément de commande (voir section 7) 5. Le lift est en position haute maximum et/ou l'assise ou le dossier sont trop inclinés vers l'arrière par rapport à la hauteur. Descendre un peu le lift et ou ramener l'inclinaison de l'assise ou du dossier vers l'avant.
	Le fauteuil roulant ne suit pas les mouvements du joystick. Il fait ce qu'il veut.	Ne plus utiliser le fauteuil roulant et informer immédiatement le revendeur
Le fauteuil roulant roule mais très lentement	Le fauteuil roulant roule au ralenti, à vitesse réduite	<ol style="list-style-type: none"> 1. La hauteur du siège est réglée trop haute, redescendre le siège plus bas. 2. L'assise ou le dossier sont trop inclinés vers l'arrière, ramener l'inclinaison de l'assise et/ou du dossier vers l'avant.
Le fauteuil roulant roule mais n'a plus de puissance	Le fauteuil roulant a momentanément du mal à avancer et tourne difficilement	<ol style="list-style-type: none"> 1. L'électronique réduit l'ampérage des moteurs pour les ménager lors d'une utilisation anormale du fauteuil comme le blocage contre un obstacle, la circulation dans un terrain meuble, une rotation continue et prolongée, etc... 2. Attendre 1 à 2 minutes sans éteindre le fauteuil pour retrouver un fonctionnement normal. 3. Respecter les conditions d'utilisation du manuel d'utilisation.

21.2 Tableau codes d'erreurs de la commande R-Net- CJSM-SW et CJSM2

Code erreur	Traduction	Solution et/ou cause
Joystick Error	Erreur du joystick	Ne pas bouger le joystick pendant l'allumage
Low Battery	Batterie déchargée	Contrôler batteries et câbles / remplacer éventuellement les batteries
High Battery	Batterie trop chargée	Laisser reposer les batteries
M1 Brake Error	Moteur 1 frein défectueux	Contrôler raccords des câbles / moteur éteint
M2 Brake Error	Moteur 2 frein défectueux	Contrôler raccords des câbles / moteur éteint
M1 Motor Error	Moteur 1 défectueux	Contrôler raccords des câbles / moteur éteint
M2 Motor Error	Moteur 2 défectueux	Contrôler raccords des câbles / moteur éteint
Inhibit Active	Blocage actif	Choisir d'autres réglages du siège pour résoudre le blocage / contrôle de l'installation
Jstick Cal Error	Erreur de calibrage du joystick	Répéter le calibrage du joystick / éteint
Latched Timeout	Réinitialisation	Effacer l'info avec un nouveau démarrage
Left Lamp Short	Court-circuit lumière gauche	Contrôler les raccords des câbles
Right Lamp Short	Court-circuit lumière droite	Contrôler les raccords des câbles
L Ind Lamp Short	Court-circuit clignotant gauche	Contrôler les raccords des câbles
R Ind Lamp Short	Court-circuit clignotant droit	Contrôler les raccords des câbles
Over-current	Surintensité de courant	Contrôler raccords des câbles aux vérins
Overtemp. (Acts)	Echauffement (mouvement)	Laisser refroidir l'ISM / vérifier l'installation des vérins, trop grande consommation de courant
Overtemp. (Lamps)	Echauffement (éclairage)	Laisser refroidir l'ISM / vérifier l'installation éclairage, trop grande consommation de courant
Memory Error	Erreur de mémoire	Redémarrer jusqu'à ce que les modules se déconnectent et que l'erreur s'efface
PM Memory Error	Erreur de mémoire électronique	Reprogrammer l'électronique
Bad Cable	Erreur raccordement de câbles	Contrôler les raccords des câbles
Bad Settings	Programmation incorrecte	Chercher les erreurs de programmation au PC
Module Error	Erreur du module	Contrôler raccords des câbles / module éteint
System Error	Erreur du système	Redémarrer jusqu'à ce que les modules se déconnectent et que l'erreur s'efface
User Switch Detached	Interrupteur suppl. débranché	Contrôler raccords câbles et interrupteur suppl.
Gone to Sleep	Mode veille	Redémarrage

21.3 Tableau codes d'erreurs de la commande CJSM-LED

Nombre de diodes clignotants sur l'indicateur de charge	Cause	Solution
1	Batteries déchargées ou mauvaise connexion	Contrôler batteries et câbles / remplacer éventuellement les batteries
2	Erreur connecteur moteur gauche	Contrôler les connecteurs
3	Court-circuit moteur gauche	Contrôler les connecteurs
4	Erreur connecteur moteur droit	Contrôler les connecteurs
5	Court-circuit moteur droit	Contrôler les connecteurs
6	Sécurité active	Choisir d'autres réglages du siège pour débloquer / contrôler l'installation
7	Erreur joystick	Contrôler les connexions du câble et vérifier que le joystick est centré/ redémarrer
8	Erreur interne de la commande	Redémarrer jusqu'à ce que les modules se déconnectent et que l'erreur s'efface
9	Erreur frein gauche et/ou droit	Contrôler les connexions des moteurs
10	Charge Batterie trop élevée	Laisser reposer les batteries
7 et diodes de vitesse	Erreur de communication	Vérifier que le câble du joystick est correctement branché et n'est pas endommagé
Diodes des Vérins	Court-circuit actionneurs	Contrôler raccords des câbles aux actionneurs

21.4 Tableau codes d'erreurs du chargeur

Erreurs	Cause	Solution
Seule la diode orange est allumée	Le chargeur n'est pas branché aux batteries	Vérifier le branchement
La diode rouge clignote	Batteries mal branchée (inversion de polarité)	Brancher la batterie dans le bon sens
La diode rouge reste allumée	Tension trop basse, batteries défectueuses	Remplacer les batteries

22 Données techniques

Masse maximale de l'occupant (masse du mannequin ISO) : 140 kg

Le fauteuil Magix 2 est conforme aux normes suivantes :

- Exigences et méthodes d'essai pour la résistance statique, la résistance aux chocs et la résistance à la fatigue suivant 7176-8.
- Systèmes d'alimentation et de commande des fauteuils roulants électrique – exigences et méthodes d'essai suivant ISO 7176-14.
- Essai climatique conformément à ISO 7176-9.
- Exigences en matière de résistance à l'inflammation des parties rembourrées conformément à ISO 7176-16.

Modèle / désignation	MAGIX 2
Classe d'utilisation :	B
Distance théorique :	env. 25 - 30 km sur trajet plat
Vitesse :	6 km/h ou 10 km/h
Montée/descente :	6° (10,5%) pente de sécurité à 10 km/h
Stabilité statique	Vers l'avant 15° - Vers l'arrière et latéral 9°
Niveau sonore	67 décibels
Poids :	130 à 140 kg (selon équipement)
Dimensions :	
Longueur minimale avec repose-pieds repliés	910 mm
Longueur minimale avec repose-pieds dépliés	1040 mm
Largeur totale	580 à 800 mm (suivant réglage d'assise et accoudoirs)
Hauteur totale avec dossier	980 à 1080 mm (assise au plus bas)
Hauteur minimale dossier replié	690 mm

Dimensions de l'assise :	
Hauteur de l'assise	400 à 800 mm (sans coussin)
Largeur du siège entre accoudoirs	250 à 560 mm
Profondeur du siège	250 à 560 mm
Angle d'inclinaison du siège	Suivant variante, possible entre -10° et +37°
Inclinaison du dossier	Suivant variante, possible entre 90° et 160°
Hauteur des accoudoirs	225 à 335 mm (à partir de la plaque d'assise)
Hauteur du dossier	400 à 700 mm suivant dossier (à partir de la plaque d'assise)
Rayon de braquage mini avec repose-pieds	520 cm
Garde au sol	75 mm
Roues centrales	A pneumatiques 2.5-6, pression entre 2.8 et 3 Bar
Roues avant et arrière	Omnidirectionnelles, diamètre 28 cm à bandage sectionné en polyuréthane
Batteries , températures d'utilisation	1x 24 V DC 60Ah, de type Lithium LFP sans entretien, -15 °C à + 40° C
Ampoules d'éclairage , Phares et Clignotants	LED 24 V
Moteurs d'entraînement	AMT Schmid GmbH & Co. KG 24 VDC avec frein électromagnétique 6 km/h = 300 Watt 3000 tr/min 23.8/1 10 km/h = 350 Watt 4800 tr/min 23.8/1
Freins	Electromagnétiques à coupure de courant
Elément de commande	PG Drives Technology LTD R-Net 120A